

INSTRUKCJA OBSŁUGI



INSTRUKCJA OBSŁUGI SPEC LINE 1000



EVER Sp. z o.o.
ul. Grudzińskiego 30 · 62-020 Swarzędz
www.ever.eu · ups@ever.eu
tel. 61 6500 400 · faks 61 6510 927

SPIS TREŚCI

SPIS TREŚCI	2
WSTĘP	3
INFORMACJE OGÓLNE	3
PRZEZNACZENIE ZASILACZA	3
OGÓLNA CHARAKTERYSTYKA ZASILACZY	4
INSTRUKCJA BHP	4
PRZENOSZENIE	4
BEZPIECZEŃSTWO ELEKTRYCZNE	5
INSTALACJA	6
ROZPAKOWANIE	6
WYBÓR MIEJSCA INSTALACJI	6
BUDOWA ZASILACZA I MODUŁU BATERYJNEGO	7
<i>PANEL CZOŁOWY</i>	7
<i>PANEL PRZYŁĄCZENIOWY ZASILACZA (po demontażu osłony)</i>	8
<i>PANEL PRZYŁĄCZENIOWY MODUŁU BATERYJNEGO (po demontażu osłony)</i>	9
PODŁĄCZENIE MODUŁÓW BATERYJNYCH	9
<i>UKŁAD POŁĄCZEŃ ZASILACZA SPECLINE 1000 Z MODUŁAMI BATERYJNYMI</i>	
<i>SPECLINE 700</i>	10
<i>UKŁAD POŁĄCZEŃ ZASILACZA SPECLINE 1000 Z MODUŁAMI BATERYJNYMI</i>	
<i>SPECLINE 1000</i>	10
EPO	11
PIERWSZE URUCHOMIENIE	11
URUCHAMIANIE ZASILACZA BEZ PODŁĄCZONEJ SIECI – “ZIMNY START”	12
CHARAKTERYSTYKA PRACY ZASILACZA	13
INFORMACJE OGÓLNE	13
ZABEZPIECZENIA ZASILACZA	14
UWAGI EKSPLOATACYJNE	15
WYMIANA BEZPIECZNIKA SIECIOWEGO W ZASILACZU	15
WSPÓŁPRACA Z AGREGATAMI PRĄDOTWÓRCZYMI	16
PRZECHOWYWANIE, KONSERWACJA I TRANSPORT	16
UTYLIZACJA	16
PARAMETRY TECHNICZNE	17
INFORMACJE DOTYCZĄCE PRZEPISÓW I GWARANCJI	18
DEKLARACJA ZGODNOŚCI	18
GWARANCJA	18

WSTĘP

Dziękujemy Państwu za zakup zasilacza UPS EVER SPECLINE 1000. Jest to najnowsza seria zaawansowanych technologicznie zasilaczy przeznaczonych przede wszystkim do zabezpieczania pracy kotłów c.o., kominków z płaszczem wodnym, pomp oraz układów solarnych. Zainstalowanie urządzenia z tej serii gwarantuje poprawną pracę chronionych odbiorników przez wiele godzin mimo braku zasilania sieciowego, dzięki możliwości łączenia ze sobą równolegle modułów bateryjnych. Urządzenia w trybie pracy bateryjnej generują na wyjściu przebieg sinusoidalny dzięki systemowi Clear Digital Sinus (CDS).

UPS-y serii SPECLINE zostały zaprojektowane w taki sposób, aby jak najlepiej spełnić wszelkie Państwa oczekiwania, dotyczące zabezpieczenia przed skutkami awarii zasilania sieciowego. Zasilacze skonstruowano w Polsce, a ich budowa jest zgodna z wymogami oznaczenia **CE**.

INFORMACJE OGÓLNE

PRZEZNACZENIE ZASILACZA

Zasilacz EVER SPECLINE 1000 zabezpiecza urządzenia do niego podłączone przed zanikami napięcia w sieci, chroni przed spadkiem napięcia oraz eliminuje możliwość uszkodzeń w wyniku przepięć w sieci elektrycznej. Głównym jego przeznaczeniem jest zabezpieczenie pracy kotłów centralnego ogrzewania, kominków z płaszczem wodnym, układów solarnych, układów sterowania oraz automatyki, wymagających długich czasów podtrzymania. Można go wykorzystać również do zasilania sprzętu telekomunikacyjnego (centralki, faksy) oraz systemów alarmowych. W przypadku zabezpieczania innych, specyficznych odbiorników prosimy o kontakt z pomocą techniczną.

OGÓLNA CHARAKTERYSTYKA ZASILACZY

- system **CLEAR DIGITAL SINUS** – system generacji napięcia wyjściowego o kształcie sinusoidalnym. Takie rozwiązanie daje szersze możliwości podłączania urządzeń czułych na kształt napięcia zasilającego, np.: urządzenia laboratoryjne, sprzęt telekomunikacyjny;
- synchronizacja z siecią;
- **“zimny start”** – możliwość uruchomienia urządzenia bez podłączonej sieci zasilającej;
- dźwiękowa sygnalizacja rozładowania baterii;
- inteligentny układ ładowania baterii **Cool Battery Charging (CBC)** przedłużający ich żywotność - nowatorski sposób ładowania, wykorzystujący elementy wewnętrznego falownika;
- mikroprocesorowa kontrola wszystkich parametrów;
- odporność na przeciążenia;
- zabezpieczenie przed zwarcie;
- system pasywnych filtrów sieciowych;
- możliwość podłączenia do 5 modułów bateryjnych lub akumulatora samochodowego o łącznej pojemności do 250 Ah;
- wygodny i uniwersalny sposób podłączania okablowania;
- 24 miesiące gwarancji na UPS;
- 12 miesięczna gwarancja na moduł baterijny (akumulatory).

INSTRUKCJA BHP

PRZENOSZENIE

- przy przenoszeniu należy zachować szczególną ostrożność;
- nie należy przenosić ciężkiego sprzętu samodzielnie.

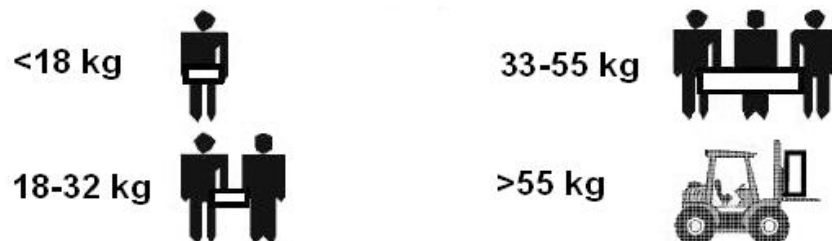

BEZPIECZEŃSTWO ELEKTRYCZNE

- Praca urządzenia oraz jego magazynowanie powinny odbywać się w warunkach zgodnych ze specyfikacją urządzenia (rozdziały: *Zabezpieczenia zasilacza, Przechowywanie, konserwacja i transport oraz Parametry techniczne*).
- W przypadku wystąpienia zwarcia duży prąd może spowodować poważne oparzenia.
- Przed podłączeniem urządzenia należy sprawdzić stan techniczny złącz, użytych przewodów oraz stan samego urządzenia.
- Urządzenie musi być włączone do sieci za pomocą przewodów trzyżyłowych, z prawidłowym zachowaniem zgodności połączeń wyprowadzeń.
Nieprawidłowe podłączenie grozi porażeniem.
- Urządzenie odprowadza prąd upływowy od odbiorników poprzez przewód ochronny – całkowity prąd upływowy nie powinien jednak przekraczać 3,5 mA.
- Wszelkie czynności naprawcze dokonywane przez użytkownika są zabronione i grożą utratą zdrowia lub życia. Wszystkie naprawy oraz wymiana baterii modułu bateryjnego powinny być dokonywane wyłącznie przez wykwalifikowany personel serwisu.



UWAGA! Urządzenie współpracuje ze stałym źródłem energii (moduły bateryjne); na wyjściu może być niebezpieczne napięcie, mimo że nie jest ono podłączone do sieci.



UWAGA! Zasilacze EVER SPECLINE 1000 nie są przeznaczone do pracy z urządzeniami medycznymi, a w szczególności podtrzymującymi życie lub zdrowie.

INSTALACJA

ROZPAKOWANIE

Przy odbiorze zasilacza należy dokonać jego oględzin. Pomimo, że produkt jest solidnie opakowany, sprzęt mógł ulec uszkodzeniu na skutek wstrząsów podczas transportu. W przypadku stwierdzenia uszkodzeń, należy powiadomić przewoźnika lub sprzedawcę.

WYBÓR MIEJSCA INSTALACJI

Przy wyborze miejsca i sposobu instalacji należy wziąć pod uwagę znaczną masę urządzenia. Zasilacz powinien być używany tylko w pomieszczeniach, w których zapylenie, temperatura i wilgotność są zgodne ze specyfikacją urządzenia. Dla prawidłowej pracy zasilacza muszą być zapewnione odpowiednie warunki chłodzenia urządzenia. Z tego powodu otwory wentylacyjne zasilacza muszą być bezwzględnie odsłonięte, a odległość między zasilaczem a innymi obiektami powinna być nie mniejsza niż 15 cm.

Odległość między zasilaczem a modułami bateryjnymi powinna być możliwie najmniejsza. Dzięki temu można zastosować krótsze przewody połączeniowe, co przyczynia się do zmniejszenia strat w przewodach.



UWAGA! Urządzenia nie wolno instalować w pobliżu materiałów łatwopalnych



UWAGA! Należy zadbać o zapewnienie właściwych warunków wentylacyjnych – odległości od sąsiadujących z zasilaczem urządzeń powinny być nie mniejsze niż 15 cm.

Z uwagi na typ i sposób umiejscowienia bezpieczników zastosowanych w zasilaczu, jako jeden ze stopni ochrony wykorzystywane są układy zabezpieczające w instalacji budynku. **Jest to niezbędne dla zapewnienia ochrony zwarciowej zasilacza.** Parametry zabezpieczenia instalacji budynków powinny zostać dobrane odpowiednio do typu i wielkości obciążenia przyłączanego do instalacji. Odmienne parametry zabezpieczeń instalacji budynku i zasilacza mogą powodować w skrajnych przypadkach szybsze zadziałania tego pierwszego.

BUDOWA ZASILACZA I MODUŁU BATERYJNEGO

PANEL CZOŁOWY

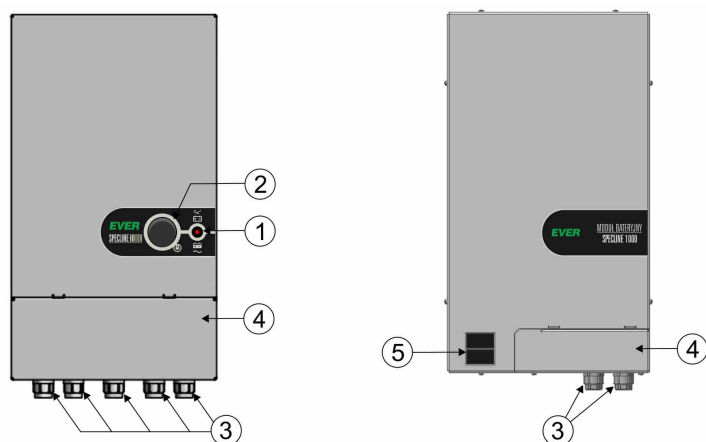

Zasilacz

Moduł bateryjny

1. Czerwona dioda sygnalizacyjna – dostarcza informacji o różnych trybach pracy zasilacza (symbolicznie oznaczonych znakami graficznymi):
 - a) ciągle świecenie czerwonej diody LED oznacza **pracę sieciową**,
 - b) powolne pulsowanie (co 2,5 s) czerwonej diody LED oznacza **ładowanie baterii**,
 - c) jednoczesne powolne (co 5 s) pulsowanie czerwonej diody LED oraz sygnału dźwiękowego oznaczają **pracę z baterii**; gdy sygnał przejdzie w ciągły, bateria jest mocno rozładowana i UPS niebawem wyłączy się (czas pracy UPS-a zależy od załączonego obciążenia oraz ilości podłączonych modułów bateryjnych).
 - d) szybkie pulsowanie czerwonej diody LED i sygnału dźwiękowego oznacza **przeciążenie (sygnalizuje częstotliwości raz na sekundę) lub wystąpienie zwarcia (sygnały o częstotliwości około 5 razy na sekundę)**.
2. Wyłącznik urządzenia – gdy zasilacz nie jest podłączony do sieci lub przy załączeniu zasilacza podczas braku napięcia w sieci, uruchamia zasilacz w trybie pracy bateryjnej (tzw. „zimny start”); jeśli napięcie sieciowe ma poprawne parametry, może służyć do wyłączenia odbiorników.
3. Mechaniczne elementy mocujące przewody w przepustach obudowy - zdemontowane i umieszczone pod osłoną zacisków przyłączeniowych.
4. Osłona zacisków przyłączeniowych.
5. Bezpieczniki.

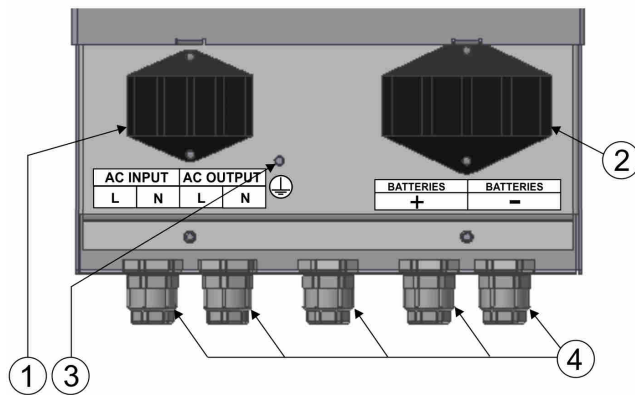
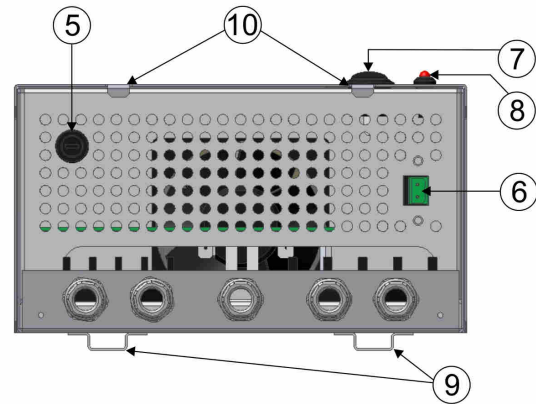
PANEL PRZYŁĄCZENIOWY ZASILACZA (po demontażu osłony)**Widok czołowy****Widok od dołu**

1. Złącza napięcia zmiennego (podłączenie sieci zasilającej i odbiorników).
2. Złącza napięcia stałego (podłączenie modułów bateryjnych).
3. Zacisk przewodu ochronnego (PE).
4. Mechaniczne elementy mocujące przewody w przepustach obudowy.
5. Gniazdo bezpiecznika wejściowego (5 A zwłoczny).
6. Złącze EPO (styki normalnie zamknięte NZ awaryjnego wyłącznika zasilania – jeśli nie są wykorzystywane, należy wprowadzić zworę).
7. Wyłącznik urządzenia.
8. Dioda sygnalizacyjna.
9. Uchwyty zamocowania.
10. Zaczepy osłony.

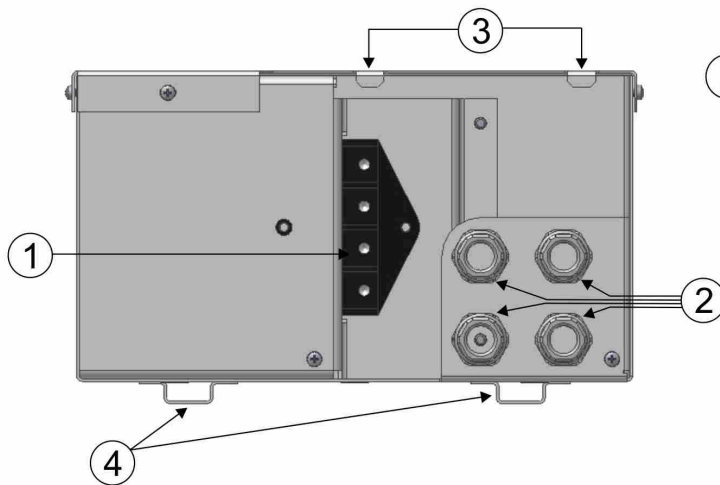
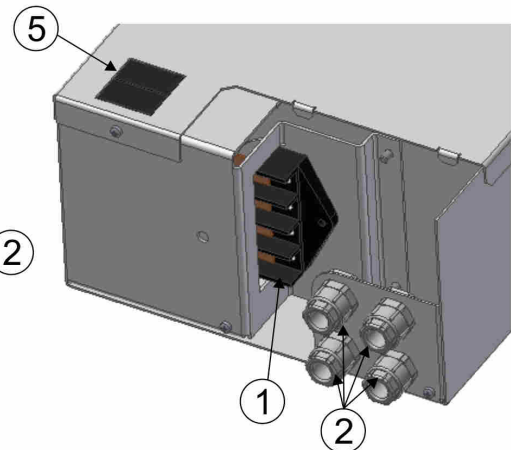
PANEL PRZYŁĄCZENIOWY MODUŁU BATERYJNEGO (po demontażu osłony)**Widok od dołu****Widok ukośny**

1. Wyprowadzenia zacisków połączeniowych (zdublowanych biegunów „+” oraz „-” w celu ułatwienia połączenia równoległego modułów bateryjnych).
2. Mechaniczne elementy mocujące przewody w przepustach obudowy.
3. Zaczepy osłony.
4. Uchwyty zamocowania.
5. Bezpieczniki.

PODŁĄCZENIE MODUŁÓW BATERYJNYCH

Do zasilacza podłączyć można 1÷5 modułów bateryjnych o pojemności 42 Ah. Możliwa jest współpraca zasilacza SPECLINE 1000 z 1÷5 modułami bateryjnymi SPECLINE 1000 bądź 2÷5 modułami bateryjnymi SPECLINE 700 (z uwagi na zastosowane zabezpieczenia, jeden moduł bateryjny SPECLINE 700 nie wystarczy dla zapewnienia nominalnej mocy podtrzymania zasilacza).

Odpowiadające sobie zaciski w złączach oznaczonych BATERIA1 oraz BATERIA2 są połączone równolegle. Zarówno moduł, jak i zasilacz dostarczane są w komplecie z bezpiecznikami.

Bezpieczniki podczas transportu i podłączania powinny być wyjęte z gniazd. Należy je zainstalować dopiero po wykonaniu wszystkich czynności podłączeniowych!

UKŁAD POŁĄCZEŃ ZASILACZA SPECLINE 1000 Z MODUŁAMI BATERYJNYMI SPECLINE 700

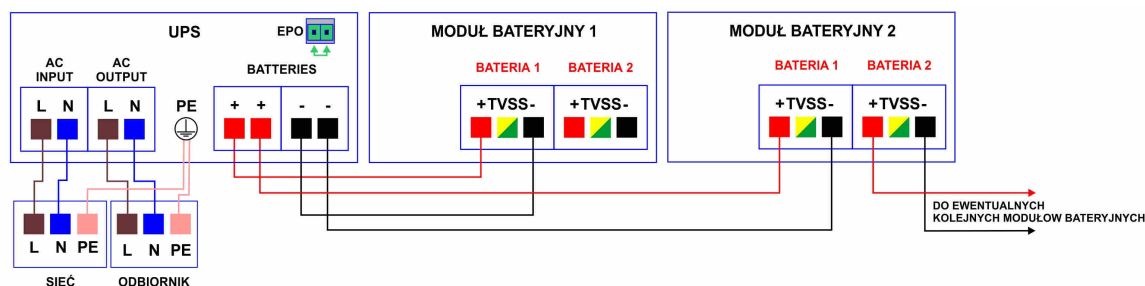

UKŁAD POŁĄCZEŃ ZASILACZA SPECLINE 1000 Z MODUŁAMI BATERYJNYMI SPECLINE 1000

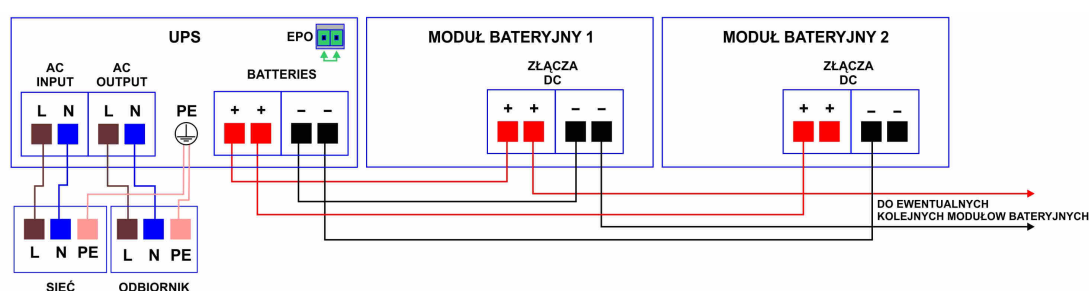

AC INPUT – przyłącza wejściowe (sieci zasilającej)

AC OUTPUT – przyłącza wyjściowe (odbiornika)

L – biegun fazowy

N – biegun neutralny



- punkt uziemienia ochronnego urządzenia; podłączenie poprzez przykręcenie przewodu zakończonego konektorem oczkowym za pomocą śruby M6

BATTERIES – przyłącza wejściowe zewnętrznego modułu bateryjnego

+ – biegun dodatni

- – biegun ujemny

Do zasilacza podłączyć można kwasowe akumulatory samochodowe bądź akumulatory żelowe 12 V o łącznej pojemności maksymalnie 250 Ah.

Połączenia należy wykonać przewodami o przekroju minimum 10 mm². Jest to przekrój dla podłączenia jednego modułu bateryjnego; w przypadku podłączenia większej liczby modułów bateryjnych można zastosować przewody o mniejszych przekrojach (równomiernie dobranych), przy czym sumaryczny przekrój nie może być mniejszy niż 10 mm². Moduł bateryjny SPECLINE 700 należy łączyć przewodami 4 mm² (każdy podłączony moduł).

Więcej szczegółów na www.ever.eu

	<p>UWAGA! Szczególną uwagę należy zwrócić na biegunowość połączeń (plus baterii z plusem zasilacza, minus baterii z minusem zasilacza), gdyż odwrotne podłączenie grozi uszkodzeniem zasilacza oraz utratą gwarancji.</p>
---	--

EPO

EPO (Emergency Power Off) jest mechanizmem umożliwiającym przerwanie dostarczania energii do urządzeń odbiorczych z wyjścia zasilacza w ekstremalnych sytuacjach (np. pożar) – (zasilacz wyłącza się).

Mechanizm może być uruchomiony poprzez rozwarcie styków zewnętrznego złącza EPO (wyzwalacz). Na stykach złącza EPO panuje bezpieczne napięcie.

	<p>UWAGA: Jeżeli EPO nie jest wykorzystywany, należy załączyć na zaciski EPO zworę dostarczoną przez producenta.</p>
---	---

	<p>UWAGA! Obwód EPO musi być obwodem wydzielonym i niedopuszczalne jest łączenie go z innymi instalacjami.</p>
--	---

PIERWSZE URUCHOMIENIE

UWAGA! Po rozpakowaniu urządzenia należy ustawić je w miejscu pracy, dokonać podłączenia modułu bateryjnego oraz podłączyć do sieci. Następnie włączyć zasilacz przyciskiem na panelu przednim w celu naładowania akumulatorów. Akumulatory naładują się po ok. 10-48 h (w zależności od pojemności oraz stopnia naładowania akumulatorów), co będzie sygnalizowane przez diodę LED jej ciągłym świeceniem (patrz str. 7).

Baterie uzyskują pełną sprawność po około miesiącu pracy sieciowej oraz po trzykrotnym pełnym wyładowaniu do końca i powtórnym naładowaniu.

Następnie można przystąpić do wykonania pozostałych czynności instalacyjnych urządzenia. W celu sprawdzenia prawidłowego działania zasilacza należy wykonać następujące kroki:

1. Zamontować zasilacz w miejscu dla niego przeznaczonym (np. na ścianie).
2. Podłączyć przewody do złącz zasilacza oraz modułu (zgodnie z zamieszczonym wcześniej schematem)
3. Umieścić w gniazdach bezpieczniki.
4. Uruchomić zasilacz poprzez naciśnięcie włącznika na panelu czołowym.
Prawidłowo działający zasilacz, przy prawidłowych parametrach sieci zasilającej,

zasygnalizuje fakt włączenia trzema krótkimi sygnałami dźwiękowymi oraz trzema mignięciami diody LED. Następnie należy włączyć urządzenie zabezpieczone.

5. W celach testowych wyłączyć zasilanie sieciowe UPS-a (np. na tablicy rozdzielczej budynku) – UPS powinien przejść na pracę baterijną, a zabezpieczone urządzenie powinno pracować normalnie. Ten stan pracy sygnalizowany jest jednoczesnym powolnym (co 5 s) pulsowaniem czerwonej diody LED i przerywanym sygnałem dźwiękowym. Jeżeli po wyłączeniu napięcia zasilającego dioda zacznie szybko pulsować, przy równoczesnym przerywanym sygnale dźwiękowym - oznacza to, że podłączono pod zasilacz zbyt duże obciążenie (reakcja zasilacza w tym stanie opisana jest na str. 7). Należy wtedy odłączyć nadmierne obciążenie.
6. Przywrócić zasilające napięcie sieciowe – po ok. 3 s dioda powróci do ciągłego świecenia. Po powrocie z pracy bateryjnej na sieciową układ ładowania może doładowywać baterie, co będzie sygnalizowane krótkimi przerwami (co ok. 2,5 s) w świeceniu diody sygnalizacyjnej.

Należy pamiętać o tym, że gdy zasilacz pracuje z baterii przy pulsowaniu czerwonej diody i gdy sygnał dźwiękowy staje się ciągły, bateria jest mocno rozładowana i UPS niebawem wyłączy się (czas pracy UPS-a zależy od załączonego obciążenia oraz ilości podłączonych modułów bateryjnych).

URUCHAMIANIE ZASILACZA BEZ PODŁĄCZONEJ SIECI – “ZIMNY START”

Zasilacz podłączony do sieci po jej zaniku lub przy braku prawidłowego napięcia sieci samoczynnie przechodzi na pracę baterijną. Jeśli zasilacz nie był podłączony do sieci, można go uruchomić w trybie pracy bateryjnej i zasilać urządzenia do czasu pojawienia się napięcia lub do wyczerpania się baterii – procedura taka nazywana jest „zimnym startem”.

W celu takiego uruchomienia należy podłączyć na zaciski wejściowe UPS-a przewody sieci zasilającej, na zaciski wyjściowe urządzenie zasilane, a następnie wcisnąć przycisk wyłącznika znajdujący się na ścianie czołowej. Zasilacz zasygnalizuje trzema krótkimi sygnałami gotowość do pracy i przełączy się na pracę baterijną. Dla zasilaczy EVER SPECLINE 1000 tryb ten sygnalizowany jest pulsowaniem czerwonej diody LED na panelu czołowym i przerywanym sygnałem dźwiękowym.



UWAGA! Ponieważ aparaty kotłów posiadają zróżnicowany pobór prądu podczas włączania, mogą wystąpić problemy z uruchomieniem zasilacza oraz podłączonych urządzeń. W takim przypadku należy ponowić próbę uruchomienia zasilacza funkcją „zimnego startu”.

CHARAKTERYSTYKA PRACY ZASILACZA

INFORMACJE OGÓLNE

Podstawowym zadaniem zasilacza jest zaopatrzenie podłączonych urządzeń w energię elektryczną (pochodzącą z dołączonych modułów bateryjnych lub zewnętrznego akumulatora), w przypadku nieprawidłowości zachodzących w sieci energetycznej. Czas dostarczania własnego zasilania uwarunkowany jest pojemnością zastosowanych akumulatorów i uzależniony od aktualnie przyłączonego obciążenia. W budowie zasilacza przewidziano układy wykrywania ekstremalnych stanów pracy, tj. stanu przeciążenia przetwornicy oraz stanu zwarcia wyjścia. Układy te są aktywne w trybie pracy **z baterii**.

W warunkach występowania napięcia sieci o prawidłowych parametrach zasilacz pracuje w trybie **z sieci**. W takim przypadku napięcie sieciowe przed pojawieniem się na wyjściu zasilacza zostaje poddane filtracji w zespole przeciwzakłóceń, gdzie zostają odfiltrowane dodatkowe pasożytnicze impulsy elektryczne pogarszające jakość prądu z sieci. W przypadku wystąpienia przerwy w zasilaniu sieciowym bądź przekroczenia progów przełączania napięcia wejściowego zasilacz natychmiast przechodzi na pracę **z baterii**. Stan rozładowania akumulatora przy pracy bateryjnej określa sygnał dźwiękowy (pulsujący). W końcowej fazie rozładowania akumulatora przechodzi on w sygnał ciągły, sygnalizujący zbliżający się moment wyłączenia się zasilacza (szczegóły opisano na stronie 7). Po powrocie napięcia sieciowego zasilacz ponownie przejdzie w tryb pracy **z sieci**, rozpoczynając proces ładowania sygnalizowany migającą diodą. Po pełnym naładowaniu baterii dioda świeci się w sposób ciągły. Zasilacz jednak w celu zapewnienia ciągłej gotowości doładuje baterie. W celu przedłużenia żywotności akumulatorów w zasilaczu zastosowano ładowanie cykliczne. Wewnętrzne układy zasilacza wymagają chłodzenia – dlatego zastosowano wentylatory, które uruchamiają się i pracują zawsze podczas pracy bateryjnej oraz podczas pierwszego cyklu ładowania po załączeniu zasilacza, jak i po powrocie z pracy bateryjnej na sieciową.

UPS wykorzystuje nowatorski, zarezerwowany tylko dla zasilaczy wyższej klasy, sposób ładowania **CBC – COOL BATTERY CHARGING** – system zimnego ładowania baterii, wykorzystujący elementy wewnętrznego falownika. W trybie pracy z sieci ładuje akumulatory, a w trybie pracy z baterii przetwarza energię

zgrupowaną w akumulatorze na przemienne napięcie zasilające zabezpieczone urządzenie.

Gdy zachodzi potrzeba uruchomienia zasilacza bez podłączonej sieci, można to zrobić włączając UPS-a do pracy z baterii (patrz: „zimny start”).

ZABEZPIECZENIA ZASILACZA

Przeciążeniowe

Zasilacz sygnalizuje przeciążenie dla obciążenia powyżej 110% swojej mocy znamionowej. Dioda LED znajdująca się na panelu czołowym zaczyna szybko pulsować, a sygnał dźwiękowy jest przerywany (patrz strona 7). Sygnalizacja występuje tylko przy pracy z baterii.

Zasilacz:

- przy obciążeniu w zakresie 500 – 700 W wyłącza się po czasie 30 sekund,
- przy obciążeniu powyżej 700 W wyłącza się natychmiast.

Przeciwzwarciovowe

Zasilacz wyposażony jest w bezpiecznik topikowy na wejściu sieci oraz bezpiecznik elektroniczny na wyjściu. Bezpiecznik elektroniczny działa tylko przy pracy baterijnej. Zadziałanie bezpiecznika elektronicznego sygnalizowane jest przez szybko migającą diodę LED. Stan zwarcia sygnalizowany jest również przez bardzo szybki przerywany sygnał dźwiękowy.

Ze względu na to, iż koniecznym jest podłączenie zewnętrznego modułu baterijnego (akumulatora), zastosowano dodatkowe zabezpieczenia:

a. Nadnapięciowe modułu baterijnego (akumulatora)

Zasilacz zabezpieczony jest na wypadek podłączenia akumulatora o napięciu wyższym niż znamionowe. W takim przypadku przepaleniu ulegną wewnętrzne bezpieczniki. Należy wówczas zwrócić się do serwisu producenta w celu ich wymiany.

b. Przed odwrotnym podłączeniem modułu baterijnego

Zasilacz zabezpieczony jest na wypadek odwrotnego podłączenia modułu baterijnego.

	<p>UWAGA! W przypadku zadziałania zabezpieczenia nadnapięciowego lub przed odwrotnym podłączeniem biegunów modułu bateryjnego, poza przepaleniem się wewnętrznych bezpieczników, uszkodzeniu również ulega dioda zabezpieczająca. W takiej sytuacji należy zwrócić się do serwisu producenta w celu ich wymiany.</p>
---	---

Nadprądowe akumulatora

Zasilacz zabezpieczony jest na wypadek przekroczenia maksymalnego prądu akumulatora dwoma zabezpieczeniami:

- elektronicznie,
- wewnętrznymi bezpiecznikami topikowymi (w przypadku ich uszkodzenia należy zgłosić się do serwisu w celu ich wymiany).

UWAGI EKSPLOATACYJNE

	<p>OSTRZEŻENIE! Zasilacze EVER SPECLINE 1000 należą do kategorii C2. W środowisku mieszkalnym ten produkt może wywoływać zakłócenia odbioru radiowego i wtedy od użytkownika można wymagać zastosowania dodatkowych środków zapobiegawczych.</p>
--	---

WYMIANA BEZPIECZNIKA SIECIOWEGO W ZASILACZU

W przypadku podłączenia urządzenia o poborze mocy znacznie przekraczającym wartość nominalną lub spowodowaniu zwarcia w gnieździe sieciowym może nastąpić przepalenie się bezpiecznika (bezpiecznik znajduje się w oprawce – patrz panel podłączeniowy). W celu wymiany bezpiecznika należy wyłączyć zasilacz wyłącznikiem, odłączyć zasilanie sieciowe (np. na tablicy rozdzielczej budynku), wyjąć oprawkę bezpiecznika i wymienić bezpiecznik na nowy o parametrach zgodnych ze specyfikacją zasilacza. W zestawie znajduje się zapasowy bezpiecznik sieciowy.

WSPÓŁPRACA Z AGREGATAMI PRĄDOTWÓRCZYMI

Zasilacze EVER SPECLINE 1000 są urządzeniami o topologii VFD, synchronizującymi się z napięciem sieci energetycznej. Z założenia zasilacz toleruje zmiany napięcia sieci w zakresie 184-264 V oraz zmiany częstotliwości w zakresie ± 5 Hz w odniesieniu do częstotliwości wzorcowej 50 Hz. Częstotliwość agregatu może mieć wartość zmienną w czasie i zależeć od zmian wartości obciążenia. Jeśli zmiany częstotliwości napięcia generatora wykrócą poza założoną tolerancję, to przełączy się na pracę bateryjną.

PRZECHOWYWANIE, KONSERWACJA I TRANSPORT

Zasilacz oraz moduły bateryjne należy przechowywać w chłodnym i suchym miejscu, ustawione w pozycji roboczej. W przypadku modułów bateryjnych zaleca się ich przechowywanie z całkowicie naładowanymi akumulatorami:

- w temperaturze od 0 °C ÷ 30 °C akumulator należy ładować co 6 miesięcy;
- w temperaturze od 30 °C ÷ 45 °C akumulator należy ładować co 3 miesiące.

Urządzenia powinny być transportowane w oryginalnym opakowaniu, w warunkach zgodnych ze specyfikacją wyrobu. W przypadku braku opakowania firma EVER Sp. z o.o. nie ponosi odpowiedzialności za uszkodzenia mechaniczne powstałe w wyniku transportu.

UTYLIZACJA

Właściwe postępowanie ze zużytym sprzętem elektrycznym i elektronicznym przyczynia się do uniknięcia szkodliwych dla zdrowia ludzi i środowiska naturalnego konsekwencji, wynikających z obecności składników niebezpiecznych oraz niewłaściwego składowania i przetwarzania takiego sprzętu.

Ust. z dn. 29.07.2005 r. o zużytym sprzęcie elektrycznym i elektronicznym Art.22.1 pkt 1,2.



Przekreślony symbol pojemnika na śmieci oznacza, że na terenie Unii Europejskiej po zakończeniu użytkowania produktu należy się go pozbyć w osobnym, specjalnie do tego przeznaczonym punkcie. Dotyczy to zarówno samego urządzenia, jak i akcesoriów oznaczonych tym symbolem. Nie należy wyrzucać tych produktów razem z nie sortowanymi odpadami komunalnymi.

Sposób bezpiecznego usunięcia akumulatorów z urządzeń

Akumulatory powinny być usunięte z urządzeń przez autoryzowany serwis lub uprawnionego elektryka.

PARAMETRY TECHNICZNE

ZASILACZ

PARAMETRY OGÓLNE	
Moc wyjściowa maksymalna (30 s)	1000 VA / 700 W
Znamionowa moc wyjściowa (P _{ZN})	500 W
Temperatura pracy	0 ÷ 35 °C
Temperatura przechowywania	0 ÷ 45 °C
Wilgotność względna w czasie pracy	20 ÷ 80% (bez kondensacji)
Wilgotność względna w czasie przechowywania	20 ÷ 95% (bez kondensacji)
Wysokość n.p.m.*	Do 1000 m
Sygnalizacja	Akustyczno-optyczna
EPO	Jest
Bezpieczniki	Szkłany 5 x 20 mm T5A
PRACA Z SIECI	
Napięcie wejściowe	~ 184 ÷ ~ 264 V ± 2%
Częstotliwość napięcia wejściowego	45 ÷ 55 Hz ± 1 Hz
Zakres napięcia wyjściowego	~ 184 ÷ ~ 264 V ± 2%
Progi przełączania: sieć - UPS	~ 184 ÷ ~ 264 V ± 2%
Kształt napięcia wyjściowego	Sinusoidalny
Filtracja napięcia wyjściowego	Filtr przeciwzakł. RFI/EMI, tłumik warystorowy
Zwłoka czasowa w zasilaniu przy przełączeniu na pracę z baterii	< 5 ms
PRACA Z BATERII	
Napięcie wyjściowe (wartość skuteczna)	~ 230 V ± 5%
Kształt napięcia wyjściowego	Sinusoidalny
Progi przełączania : UPS - sieć	~ 189 V / ~ 259 V ± 2%
Częstotliwość napięcia wyjściowego	50 Hz ± 1 Hz
Filtracja napięcia wyjściowego	LC
Zabezpieczenie przeciwzwarciowe	Elektroniczne + bezpiecznik topikowy
Zabezpieczenie przeciążeniowe	Elektroniczne + bezpiecznik topikowy
Zwłoka czasowa w zasilaniu przy powrocie na pracę sieciową	0 ms
Czas podtrzymania 1 modułu (42 Ah) przy obciążeniu 100% / 50% P _{ZN}	30 min / 70 min
Czas podtrzymania 2 modułów (84 Ah) przy obciążeniu 100% / 50% P _{ZN}	75 min / 150 min
Czas podtrzymania 3 modułów (126 Ah) przy obciążeniu 100% / 50% P _{ZN}	110 min / 240 min
Czas ładowania modułu 42 Ah do 90% pojemności	6 h
Maksymalna liczba modułów bateryjnych 42 Ah	5 szt.
Maksymalna łączna pojemność akumulatorów	250 Ah
PARAMETRY MECHANICZNE	
Wymiary (wys. x szer. x gł.)	381 x 210 x 125 mm
Masa	8,5 kg
Pozycja pracy	Wisząca lub leżąca
Pozycja transportu	Leżąca

MODUŁ BATERYJNY

PARAMETRY	
Napięcie znamionowe	12 V DC
Akumulatory	6 x VRLA 12 V / 7 Ah
Wymiary (wys. x szer. x gł.)	367 x 209 x 119 mm
Masa	?
Pozycja pracy	Wisząca lub leżąca
Pozycja transportu	Leżąca
Temperatura pracy	0 ÷ 35 °C
Temperatura przechowywania	0 ÷ 45 °C
Wilgotność względna w czasie pracy	20 ÷ 80% (bez kondensacji)
Wilgotność względna w czasie przechowywania	20 ÷ 95% (bez kondensacji)
Wysokość n.p.m.*	Do 1000 m
Bezpieczniki	2 x Unival 40 A

Uwaga: Producent zastrzega prawo do zmiany w/w parametrów bez powiadomienia

* Wraz ze wzrostem wysokości n.p.m. powyżej podanego limitu obniża się dopuszczalna moc obciążenia zasilacza.

INFORMACJE DOTYCZĄCE PRZEPISÓW I GWARANCJI

DEKLARACJA ZGODNOŚCI

Zasilacz skonstruowano w Polsce i jego budowa jest zgodna z odpowiednimi normami przedmiotowymi.

GWARANCJA

Gwarancję urządzenia stanowi osobny dokument dołączony do produktu. Dokument musi spełniać wszelkie wymogi formalne (np. data sprzedaży, pieczęta sprzedawcy).

Producent dołożył wszelkich starań, aby oferowane produkty były wolne od wad materiałowych i wykonawczych na czas określony w dokumencie gwarancyjnym. Zobowiązania firmy w ramach gwarancji ograniczają się do naprawy lub wymiany produktów z takimi usterkami. O sposobie usunięcia usterki decyduje producent. Gwarancja nie obejmuje urządzeń uszkodzonych mechanicznie, w wyniku zaniedbania, niewłaściwego użytkowania oraz poddanych jakimkolwiek modyfikacjom przez użytkownika.

Poza ustaleniami zawartymi w karcie gwarancyjnej firma EVER Sp. z o.o. nie udziela żadnych gwarancji ani rękojmi, w tym gwarancji sprzedawalności lub przydatności do określonego celu.

Poza ustaleniami zawartymi w karcie gwarancyjnej firma EVER Sp. z o.o. nie ponosi odpowiedzialności za straty bezpośrednie, pośrednie, szczególne, przypadkowe lub następne, wynikłe z użytkowania zasilacza, nawet w razie nie uprzedzenia o możliwościach powstania takich strat. Firma nie ponosi odpowiedzialności za żadne koszty, takie jak utrata zysków lub dochodów, sprzętu, użytkowania sprzętu, oprogramowania, danych, kosztów produktów zastępczych, roszczenia stron trzecich oraz inne.