

BIO MASTER

PL	3
GB	19
D	33

DOKUMENTACJA TECHNICZNO-RUCHOWA

Instrukcja Obsługi

**kotłów wodnych centralnego ogrzewania typu BIO-MASTER
z automatycznym układem pobierania paliwa**

SPIS TREŚCI

1. Wstęp
2. Przeznaczenie kotła
3. Opis budowy kotła
4. Parametry techniczne
 - 4.1. Paliwo
5. Wytyczne montażu kotłów
 - 5.1. Wymagania dotyczące kotłowni
 - 5.2. Montaż i ustawienie kotła
 - 5.3. Podłączenie kotła do komina
 - 5.4. Połączenie kotła z instalacją grzewczą
 - 5.5. Instalacja elektryczna
 - 5.6. Pompa C.O. i C.W.O.
 - 5.7. Elektroniczny sterownik kotła
6. Wytyczne obsługi i eksploatacji
 - 6.1. Napełnianie wodą
 - 6.2. Obsługa układu podającego paliwo - palenie w kotle
 - 6.3. Czyszczenie kotła
 - 6.4. Warunki bezpiecznej eksploatacji
7. Dostawa i magazynowanie
8. Likwidacja kotła po upływie jego żywotności
9. Gwarancja
10. Karta gwarancyjna
11. Karta gwarancyjna zakładu instalacyjnego
12. Deklaracja zgodności

Szanowni Państwo, miło nam zaliczyć Państwa do grona naszych klientów. Dziękujemy za zakup naszego wyrobu.

1. WSTĘP

Dokładne zapoznanie się z instrukcją obsługi oraz stosowanie się do wskazówek w niej zawartych pozwoli na bezpieczną, prawidłową i długoletnią eksploatację kotłów c.o. typu BIO-MASTER. Każdy posiadacz przed przystąpieniem do zainstalowania i eksploatacji kotła powinien dokładnie zapoznać się z instrukcją obsługi. Dokładne zapoznanie się z dokumentacją jest niezbędne dla zapewnienia prawidłowego i bezpiecznego ich użytkowania. Nieprzestrzeganie przez użytkownika przepisów i wskazówek zawartych w niniejszej instrukcji zwalnia producenta kotła c.o. od wszelkich zobowiązań i gwarancji.

Kotły c.o. typu BIO-MASTER są kotłami niskociśnieniowymi i niskotemperaturowymi, nie podlegają rejestracji i odbiorowi przez Okręgowe Urzędy Dozoru Technicznego. BIO-MASTER jest kotłem przebadanym w ICHPW w Zabrze zgodnie z PN-EN 303-5, oraz pod względem bezpieczeństwa ekologicznego. Kocioł jest oznaczony znakiem CE. W załączeniu Świadectwo zgodności, certyfikat ekologiczny i deklaracja CE.

Użyte na kotle i w Instrukcji oznaczenia:



Użyty znak na kotle ma uczulić użytkownika, iż urządzenie należy obsługiwać z należytą starannością i zachowaniem zasad bezpieczeństwa.

Znak ten używany w tekście oznacza bardzo istotne informacje mające zwrócić uwagę na zagrożenia mogące wystąpić podczas obsługi i pracy kotła.



Miejsca oznaczone tym znakiem mogą się nagrzewać do wysokich temperatur co może grozić poparzeniem.



Miejsce oznaczone tym znakiem jest bezpośrednio narażone na dostęp do ognia i żaru. Należy szczególnie uważać aby nie doszło do pożaru.



Miejsce oznaczone tym znakiem jest zagrożone przez pracę ślimaka. Wkładanie rąk do kosza w pobliże ślimaka grozi kalectwem i uszkodzeniem ręki.

2. PRZEZNACZENIE KOTŁA

Stalowe kotły grzewcze typu BIO-MASTER z automatycznym układem pobierania paliwa są przeznaczone do pracy w instalacjach centralnego ogrzewania i przygotowania ciepłej wody użytkowej w obiektach budownictwa mieszkaniowego tj. domach jednorodzinnych, pawilonach handlowych, garażach, gospodarczych.

Zaletą tych kotłów jest:

- wysoka sprawność – 92,3%,
- automatyczna praca,
- szybka i prosta obsługa,

- ekonomiczne spalanie paliwa,
- bezdymne i ekologiczne spalanie,
- możliwość podłączenia pompy obiegowej i jej sterowanie,
- możliwość podłączenia wymiennika ciepłej wody.



Najwyższa temperatura w kotle nie może przekraczać 95°C



Kotły mogą być stosowane wyłącznie w instalacjach centralnego ogrzewania systemu otwartego z grawitacyjnym lub wymuszonym obiegiem wody i ciśnieniu roboczym 0,1 MPa. Zabezpieczone musi być zgodnie z wymaganiami PN-91/B-02413 dotyczących zabezpieczeń ogrzewań wodnych systemu otwartego. Zamontowanie kotła niezgodnie z w/w zasadą powoduje utratę gwarancji.

3. OPIS BUDOWY KOTŁA

Budowa kotła typu Bio-Master

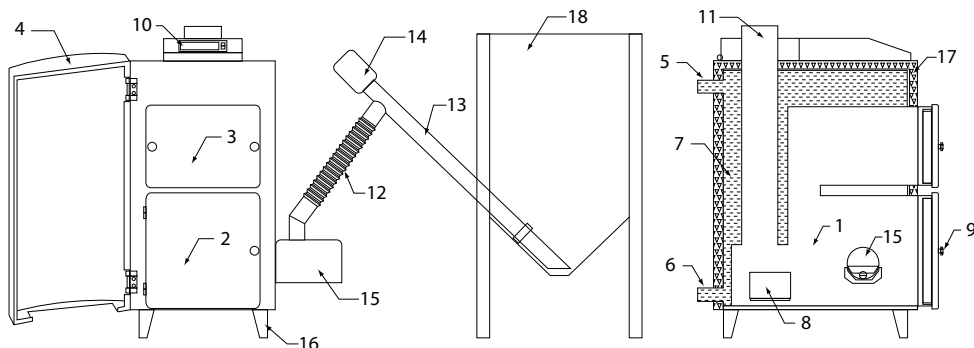

- | | | | |
|--------------------------------|----------------------|--------------------------|----------------------------------|
| 1 - komora paleniskowa | 6 - króciec powrotu | 11 - kanał wylotu spalin | 16 - noga kotła |
| 2 - drzwiczki popielnika | 7 - płaszcz wodny | 12 - rura palnika | 17 - izolacja z wełny mineralnej |
| 3 - drzwiczki wyczystne | 8 - wyczystka boczna | 13 - rura podajnika | 18 - zasobnik paliwa |
| 4 - drzwiczki zewnętrzne kotła | 9 - zamek drzwiczek | 14 - motoreduktor | |
| 5 - króciec zasilania | 10 - sterowanie | 15 - palnik | |

Kocioł typu Bio-Master stanowi konstrukcję stalową spawaną. Wyposażony jest w samooczyszczający się palnik, do którego podawane jest paliwo z zasobnika za pomocą podajnika ślimakowego. Praca kotła sterowana jest sterownikiem elektronicznym.

4. PARAMETRY TECHNICZNE

Lp.	Wyszczególnienie	Jedn.	Dane			
1	Moc znamionowa	kW	20	30	50	
2	Wielkość powierzchni ogrzewanej	m ²	do 180	do 280	do 400	
3	Pojemność komory zasobnika	kg		200 – 500		
4	Stałość	h		72 – 120		
5	Sprawność	%		91,7 – 92,3		
6	Max. temperatura wody w kotle	°C		95		
7	Ciśnienie robocze	MPa		0.1		
8	Ciśnienie próbne	MPa		0.25		
9	Wymagany ciąg spalin	Pa		20 – 35		
10	Przekrój otworu komin (min.)	cm ²	200	280	380	
11	Masa kotła	kg	210	245	295	
12	Pojemność wodna	l	120	150	195	
13	Zasilanie	V	230	230	230	
14	Całkowity pobór mocy	W		600		
15	Paliwo			pellets		
16	Wymiary kotła	długość	mm	870	870	870
		wysokość	mm	1100	1100	1500
		szerokość	mm	530	630	680

Należy pamiętać, że podane wielkości powierzchni grzewczych są orientacyjnymi wielkościami doboru kotła. Każdy użytkownik powinien dobrać kocioł c.o. pod własne potrzeby budynku, uwzględniając: rodzaj instalacji, współczynnik przenikania ścian budynku oraz docieplenie. Producent nie ponosi odpowiedzialności za źle dobrany kocioł do budynku. Sugeruje się, aby do dobrze ocieplonego budynku z nowoczesną instalacją dobierać kocioł mniejszy mocą niż sugerowany w tabeli.

Dobór kotłów na hale produkcyjne należy dobierać po konsultacjach z hydraulikiem po uwzględnieniu wysokości hali, ocieplenia i rodzaju systemu grzewczego. W przypadku hal powyższej tabeli się stosuje.

4.1. PALIWO

Paliwem jest pellet. Jest to czysty i naturalny opał produkowany z odpadów drzewnych. Do produkcji pelletu nie są używane żadne substancje chemiczne – dlatego jest to czyste paliwo ekologiczne. Magazynuj pellety w suchym miejscu aby utrzymać ich oryginalną, twardą konsystencję. Wilgotny pellet jest miękki i rozpadający się. Nie wolno używać zwilgotniałego pelletu, spowoduje to zaburzenia pracy palnika i dalsze problemy.

Pellet musi spełniać następujące parametry:

- długość: 5-30 mm
- średnica: 8 mm
- wilgotność (% wagi): do 10 % (max)
- ciężar: 650 kg/m³
- zawartość popiołu: do 1%
- wartość opałowa: powyżej 18000 kJ/kg

Norma Niemiecka na pellet: DIN 51731

Norma Szwedzka na pellet: ÖNORM M 7135



Stosowanie innego paliwa niż podane grozi uszkodzeniem kotła c.o. za co Producent nie ponosi odpowiedzialności. Wiąże się to z utratą gwarancji i nie uznaniem ewentualnego wezwania serwisu.

Rodzaj stosowanego paliwa ma istotny wpływ na prawidłową pracę kotła oraz jego żywotność. Stosowanie paliwa, które nie spełnia parametrów energetycznych wymaganych przez Producenta kotła obniża sprawność i wydajność kotła.

5. WYTYPICZNE MONTAŻU KOTŁÓW

5.1. WYMAGANIA DOTYCZĄCE KOTŁOWNI



Kotłownia centralnego ogrzewania powinna spełniać wymagania normy PN-59/B-02411

Pomieszczenie kotłowni powinno mieć oświetlenie dzienne i sztuczne oraz sprawną wentylację konwekcyjną

- kotłownia powinna mieć wentylację nawiewną w postaci kanału o przekroju nie mniejszym niż 50% przekroju komina, lecz nie mniej niż 21x21 cm, z wylotem w tylnej części kotłowni, chyba, że przepisy kraju montażu stanowią inaczej,

- kotłownia powinna mieć wentylację wywiewną pod stropem pomieszczenia o przekroju nie mniejszym niż 25% przekroju komina lecz nie mniej niż 14x14 cm.



Niedopuszczalne jest stosowanie w kotłowni wentylacji wyciągowej mechanicznej

5.2. MONTAŻ I USTAWIENIE KOTŁA

a) montaż kotła

Kocioł jest do transportu zamontowany na drewnianej palecie. Na tej samej palecie obok kotła jest przymocowany palnik oraz elementy kosza na paliwo. Kocioł należy ustawić w miejscu w którym będzie stał na stałe. Kocioł nie wymaga fundamentu. Należy kocioł tak ustawić, aby zapewniony był dostęp od przodu i z boku, co jest niezbędne dla właściwej obsługi i czyszczenia kotła. Następnie należy do kotła przymocować palnik. Należy to wykonać z zachowaniem szczególnej ostrożności. Mocowanie palnika do kotła należy wykonać ściśle według instrukcji palnika.

b) montaż kosza

Montaż kosza należy wykonać ściśle według instrukcji montażu kosza dołączonej do kotła.

Kontrola dostawy

Zacznij czynności montażowe od sprawdzenia stanu opakowania, upewniając się że nie ma na nim widocznych uszkodzeń. Ewentualne problemy należy natychmiast przekazać dostawcy, ubezpieczającemu transport. Następnie upewnij się, że w dostawie są wszystkie części i że nie są one zniszczone.

Upewnij się, że masz wystarczającą przestrzeń, przynajmniej 0,5 m dookoła palnika dla zapewnienia serwisu i utrzymania.

Palnik

Włóż palnik do otworu w bocznej ścianie kotła. Za pomocą 4 szt. nakrętek przymocuj płytę montażową tak, aby ściśle przylegała do powierzchni kotła. Używaj pasty uszczelniającej lub podobnej, która zapewni szczelność pomiędzy płytą montażową a kotłem przy minimalnej temperaturze 250°C.

Połącz sterownik z palnikiem poprzez panel łączący, dołączonymi do zestawu przewodami. Łącz ostrożnie wciskając korespondujące ze sobą części złączy, aż do osiągnięcia właściwych pozycji. Nie zapomnij o uziemieniu przewodów!

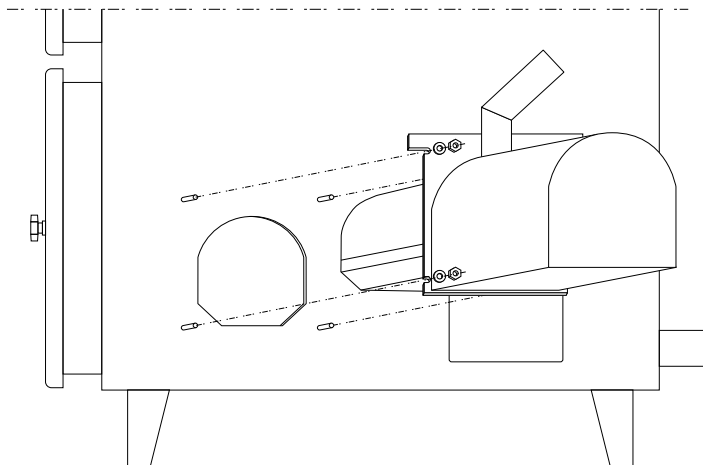

Podajnik śrubowy

Zainstaluj właściwie silnik podajnika na jego szczycie. Następnie zamocuj podajnik śrubowy w przeznaczonym dla niego miejscu na zasobniku na pelety. Upewnij się, że nie podniósł się na więcej niż 45°. Połącz wylot palnika z rurą podajnika za pośrednictwem przewodu giętkiego. Oba końce zaciśnij przy pomocy opaski zaciskowej. Napełnij zasobnik peletem tak, aby przynajmniej całkowicie zakrył wlot do podajnika. Podłącz podajnik do gniazda w palniku za pomocą odpowiedniego złącza.

Nie wkładaj żadnych przedmiotów do obracającej się śruby podajnika, a zwłaszcza palców!

5.3. PODŁĄCZENIE KOTŁA DO KOMINA

Połączenie kotła z przewodem kominowym powinno być wykonane za pomocą rury w sposób łagodny. Niedopuszczalne jest załamywanie czopucha pod kątem prostym.

Przyłącze czopucha powinno wznosić się lekko ku górze. Miejsce łączenia czopucha z kominem należy dokładnie uszczelnić.

Przewód kominowy powinien być wolny od innych podłączeń obiektów grzewczych.

Podłączenie kotła do komina

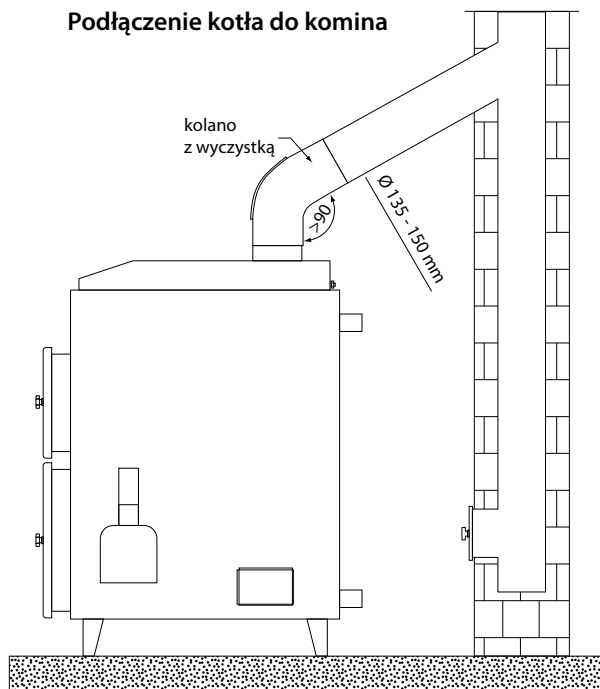

Przed podłączeniem kotła do komina należy sprawdzić, czy przekrój komina oraz ciąg są dostateczne, a komin jest wolny od innych podłączeń obiektów grzewczych. Odpowiedni przekrój komina oraz ciąg mają istotny wpływ na prawidłową pracę kotła !

W celu uniknięcia powstawania ciągu wstecznego w przewodzie kominowym, należy jego wysokość wyprowadzić ponad kalenicę dachu nie mniej niż 1,0 m.

Stan techniczny komina, do którego podłączony ma być kocioł powinien ocenić i potwierdzić zakład kominarski (na piśmie). Ocenę i potwierdzenie istnienia wymogów zawartych w niniejszej instrukcji należy przechowywać wraz z gwarancją kotła.

5.4. PODŁĄCZENIE KOTŁA DO INSTALACJI GRZEWczej

Kocioł najlepiej połączyć z instalacją grzewczą za pomocą złączy gwintowanych (śrubunków) lub kołnierzowych. Zainstalowanie kotła inną metodą powoduje utratę gwarancji.



Zabezpieczenie instalacji grzewczych wodnych systemu otwartego należy wykonać zgodnie z PN-91/B-02413.

POŁĄCZENIE KOTŁA Z INSTALACJĄ GRZEWZĄ

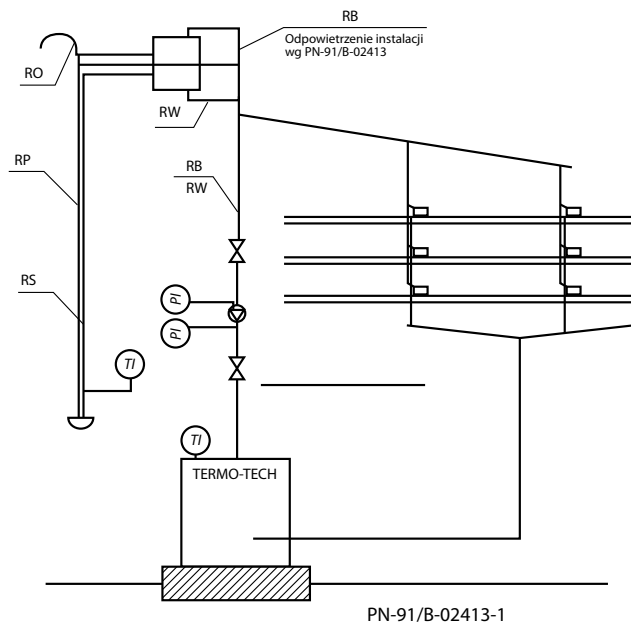

Schemat przykładowego zabezpieczenia instalacji ogrzewania wodnego w systemie otwartym wg PN-91/B-02413. Powyższy schemat pokazuje pompę na zasilaniu. PN przewiduje pompę zarówno na powrocie jak i zasilaniu.



Należy dopilnować by montaż kotła dokonano ściśle wg wskázówek DTR i aby osoba/firma przyłączająca posiadała odpowiednie uprawnienia oraz udzieliła gwarancji na wyżej wymienione roboty, co powinno być potwierdzone pieczęcią i podpisem w niniejszej instrukcji.

Objętość naczynia zbiorczego powinna być równa co najmniej 4% objętości wody znajdującej się w całej instalacji grzewczej. Naczynie zbiorcze, rura przelewowa i zbiorcza powinny być umieszczone w takiej przestrzeni w której temperatura powietrza nie będzie spadać poniżej 0°. W sytuacji, gdy temperatura powietrza będzie spadać poniżej 0° należy ocieplić izolacją wszystkie urządzenia zabezpieczające. **Brak izolacji w miejscach gdzie są spadki temperatury poniżej 0° oraz usytuowanie naczynia zbiorczego niezgodnie z PN-91/B-02413 może być podstawą do nie uznania reklamacji.**

5.5. INSTALACJA ELEKTRYCZNA

Sterowanie przeznaczone jest do zasilania napięciem 230V, 50Hz. Instalacja powinna być wykonana przez osobę posiadającą odpowiednie uprawnienia. **W przypadku stwierdzenia jakichkolwiek uszkodzeń przewodów elektrycznych – nie wolno dokonywać podłączeń kotła, gdyż grozi to porażeniem prądem.**



Instalacja powinna być wykonana z przewodem ochronnym. Kocioł musi być prawidłowo uziemiony. Brak przewodu ochronnego grozi porażeniem prądem.

Gniazdo wtykowe powinno być tak zlokalizowane aby nie przeszkadzało w codziennej eksploatacji kotła oraz w odpowiedniej odległości od źródeł ciepła.

W okresie gwarancji nie wolno samemu ingerować w elementy elektroniki, gdyż jest to utrata gwarancji.

5.6. POMPA CO I C.W.U



W przypadku podłączania pompy C.O. oraz C.W.O. do sterowania należy dokładnie wykonać czynności z instrukcji obsługi sterowania. Wszelkie pomyłki grożą spaleniem układów elektronicznych i utratę gwarancji. Instrukcja obsługi sterowania posiada schemat podłączenia okablowania pomp.

W razie jakichkolwiek wątpliwości, należy skontaktować się z serwisem producenta sterowania, który udzieli wyjaśnień jak podłączyć pompy.

5.7. ELEKTRONICZNY STEROWNIK KOTŁA

Sterownik elektroniczny steruje całą pracą kotła i palnika. Steruje temperaturą kotła, pompom obiegową wody, pompom Ciepłej Wody Użytkowej, palnikiem, podajnikiem paliwa. Sterownik posiada wyświetlacz LCD. Praca sterownika odbywa się w trybie ręcznym i automatycznym. Obsługę sterownika należy wykonywać ściśle według instrukcji załączonej do kotła i sterownika. Przed podłączeniem do instalacji elektrycznej należy upewnić się, że nie ma uszkodzeń na przewodach. W przypadku stwierdzenia uszkodzeń przewodów nie wolno podłączać sterowania do instalacji – grozi porażeniem prądem.

Do kotła jest dołączona instrukcja obsługi sterownika. W razie jej braku upomnij się o nią u sprzedawcy.

6. WYTYCZNE OBSŁUGI I EKSPLOATACJI

6.1. NAPEŁNIANIE WODĄ

Napełnianie kotła i całej instalacji wodą powinno odbywać się przez zawór spustowy kotła (należy go zainstalować na króćcu powrotu przy zastosowaniu trójnika). Czynności te należy wykonać tak aby nie zapowietrzyć instalacji. O całkowitym napełnieniu instalacji wodą świadczy wypływ wody z rury przelewowej. Sprawdzenie należy wykonać przez okres kilku sekund aby upewnić się, że woda spływa z naczynia zbiorczego.



Niedopuszczalne i zabronione jest uzupełnianie wody w instalacji w czasie pracy kotła, zwłaszcza gdy kocioł jest silnie rozgrzany, ponieważ można w ten sposób spowodować uszkodzenie lub pęknięcie.

Po zakończeniu sezonu grzewczego nie należy spuszczać wody z instalacji i kotła. Gdy zachodzi potrzeba, spuszcza się wodę po jej uprzednim ostudzeniu przez zawór spustowy.

W przypadku podłączenia kotła do starej instalacji, należy przed podłączeniem dokonać płukania istniejącej instalacji w celu usunięcia zalegających w niej zanieczyszczeń.

Zaleca się stosowanie na instalacji zaworów mieszających trój lub czterodrogowych.



Na okres przerwy w sezonie grzewczym nie należy spuszczać wody z kotła i instalacji.

6.2. OBSŁUGA UKŁADU PODAJĄCEGO PALIWO - PALENIE W KOTLE

Palenie w kotle BIO-MASTER formalnie odbywa się w palniku, który jest do tego specjalnie przystosowany. Należy przed przystąpieniem do palenia napelnić zbiornik paliwa (minimalna ilość to taka, która zakrywa ślimak podajnika). Dalej należy postępować zgodnie z instrukcją obsługi palnika i sterownika.



Podczas palenia drzwiczki kotła muszą być bezwzględnie zamknięte.

W czasie palenia przez okres kilku pierwszych dni, może nastąpić wypływ wody z kotła. Spowodowane jest to rosznieniem wewnętrznych blach korpusu kotła c.o. Jest to normalny objaw w pierwszych dniach eksploatacji kotła c.o. Należy zwiększyć temperaturę zadaną w kotle do ustania rosznienia.



Należy pamiętać aby w zbiorniku było zawsze paliwo.

6.3. CZYSZCZENIE KOTŁA

Aby utrzymać jak największą sprawność kotła, należy utrzymać w czystości komorę spalania oraz kanały konwekcyjne. Czyszczenie jest koniecznością utrzymania kotła sprawnego i utrzymuje poprawny proces spalania.



Przed przystąpieniem do czyszczenia kotła należy bezwzględnie wyłączyć zasilanie elektryczne kotła.

W komorze paleniskowej szczególną uwagę należy zwrócić na dokładne usunięcie popiołu i sadzy ze ścian. Czynności polegające na czyszczeniu wymiennika należy wykonać poprzez drzwiczki górne, a osady sadzy i popiołu należy usunąć na zewnątrz kotła przez drzwiczki dolne (popielnikowe). Część tylną wymiennika należy wyczyścić poprzez wyczystkę górną a osady sadzy i popiołu należy wyjąć poprzez wyczystkę dolną, która znajduje się z boku kotła.

Podczas czyszczenia wymiennika należy zwrócić uwagę na czystość kanału wylotu spalin do komina. Dokładne czyszczenie kotła należy przeprowadzać co 30 do 60 dni w zależności od jakości paliwa i stopnia zanieczyszczenia powierzchni kotła. Po wykonaniu czyszczenia należy zamknąć otwory wyczystne.

Czyszczenie palnika należy wykonywać zgodnie z instrukcją obsługi palnika dołączonej do kotła.

6.4. WARUNKI BEZPIECZNEJ EKSPLOATACJI

W celu zachowania bezpiecznych warunków obsługi kotła należy przestrzegać następujących zasad:

- kocioł mogą obsługiwać tylko dorośli, przed przystąpieniem do obsługi kotła należy bezwzględnie zapoznać się z instrukcją obsługi kotła, palnika i sterownika oraz kosza,
- należy pilnować aby w pobliżu kotła nie znajdowały się dzieci,
- nie wolno pod żadnym pozorem wkładać do kosza z paliwem ręki – grozi kalectwem,
- utrzymywać w należytym stanie technicznym kocioł i związaną z nim instalację, a w szczególności dbać o palnik,
- utrzymywać porządek w kotłowni i nie składać żadnych przedmiotów nie związanych z obsługą kotła,
- w okresie zimowym nie należy stosować przerw w ogrzewaniu, by nie dopuścić do zamarznięcia wody w instalacji lub jej części,
- niedopuszczalne jest rozpalanie kotła przy użyciu takich środków jak benzyna, nafta, rozpuszczalnik, gdyż może to spowodować wybuch lub poparzenie użytkownika,

- w przypadku awarii instalacji i stwierdzenia braku wody w kotle nie należy jej uzupełniać kiedy kocioł jest silnie rozgrzany, gdyż może to spowodować awarię kotła,
- wszystkie usterki kotła niezwłocznie usuwać,
- stosować paliwa zalecane przez Producenta,
- nie ingerować samemu w elementy elektroniki,
- zaleca się wykonywanie prac obsługowych kotła w rękawicach ochronnych,
- czyszczenie kotła i palnika z sadzy i popiołu należy wykonywać podczas postoju kotła,
- podczas czyszczenia kotła należy dobrze przewietrzyć kotłownię.

7. DOSTAWA I MAGAZYNOWANIE

Kotły dostarczane są na palecie wraz z palnikiem i koszem na paliwo oraz dokumentacją techniczno-ruchową oraz instrukcją obsługi sterowania i montażu kosza oraz kartami gwarancyjnymi. Karta Gwarancyjna jest podstawą gwarancji. Przy zakupie kotła należy upomnieć się u sprzedawcy o karty gwarancyjne i instrukcje obsługi:

- kotła c.o.

- sterowania

- palnika i kosza na paliwo

P.W.T.K. Termo-Tech Sp. z o.o. nie wydaje duplikatów karty gwarancyjnej dla kotłów.

Kotły mogą być magazynowane w pomieszczeniach nie ogrzewanych, koniecznie zadaszonych i wentylowanych. Zabrania się składania kotłów c.o. na wolnym powietrzu.

W czasie transportu pionowego niedopuszczalne jest zaczepianie linek za wystające elementy kotła np. sterownika, drzwiczek, rączek, śrub gdyż grozi to wypadkiem lub uszkodzeniem kotła.

8. LIKWIDACJA KOTŁA PO UPŁYWIE JEGO ŻYWOTNOŚCI

Likwidację kotła jak i poszczególnych części kotła, do których produkcji używane są metale, należy przeprowadzić za pośrednictwem uprawnionych firm zapewniających skup materiałów wtórnych lub innych firm specjalizujących się w neutralizacji takich urządzeń z bezwzględny zachowaniem zasad ochrony środowiska.

9. GWARANCJA

WARUNKI GWARANCJI:

1. Producent gwarantuje sprawne działanie kotła centralnego ogrzewania, co potwierdza się pieczęcią zakładu i punktu handlowego na okres: 2 lat od daty zakupu na kocioł i wszystkie elementy oraz ich sprawne działanie., jednak nie dłużej niż 30 miesięcy od daty produkcji kotła.
2. Producent zobowiązuje się do wykonania naprawy gwarancyjnej w terminie 14 dni od daty zgłoszenia uszkodzenia przez nabywcę.
3. Producent zastrzega sobie, że w przypadku gdy urządzenie jest zamontowane i pracuje okres może się wydłużyć o kolejne 7 dni.
4. Producent zobowiązuje się do naprawy części wadliwych powstałych z winy materiałów lub wykonawstwa w okresie gwarancji – bezpłatnie.
5. Producent dopuszcza wymianę kotła na nowy w przypadku stwierdzenia przez zakład, że nie można dokonać naprawy (tylko w okresie gwarancji).
6. Okres gwarancji wydłuża się o czas od zgłoszenia reklamacji do czasu jej usunięcia. Adnotacje o okresie oczekiwania na naprawę potwierdza się na karcie gwarancyjnej.
7. Karta gwarancyjna jest jedynym dokumentem uprawniającym klienta do bezpłatnej obsługi serwisowej w okresie gwarancji.

8. Karta gwarancyjna jest ważna po dokładnym jej wypełnieniu i opieczątowaniu przez jednostkę handlową.
9. W razie utraty lub zgubienia karty gwarancyjnej duplikatu nie wydaje się.
10. Karta gwarancyjna jest ważna po dokonaniu wpisu przez instalatora dokonującego podłączenia i uruchomienia.
11. Reklamacje związane ze sterowaniem lub palnikiem należy zgłaszać do Producenta kotła c.o. wraz z kartami gwarancyjnymi (względnie do Producenta tych urządzeń).
12. W przypadku sterowania i palnika należy bezwzględnie przestrzegać warunków gwarancji zawartych w DTR sterowania i DTR palnika.

GWARANCJA NIE OBOWIĄDUJE:

1. W przypadku zamontowania kotła niezgodnie z PN-91/B-02413.
2. W przypadku zainstalowania kotła w instalacji ciśnieniowej.
3. W przypadku braku potwierdzenia zakładu montującego i instalującego kocioł.
4. W przypadku uruchomienia kotła bez dostatecznej ilości wody.
5. W przypadku zbyt małego przekroju kominu i ciągu kominowego.
6. W przypadku przekroczenia max. dopuszczalnej temperatury wody w kotle.
7. W przypadku zamarznięcia wody w instalacji.
8. W przypadku szkód jakie może spowodować zanik napięcia elektrycznego.
9. W przypadku dokonywania napraw w okresie gwarancji przez osoby nie uprawnione.
10. W przypadku szkód jakie mogą wynikać z powodu błędów w instalacji elektrycznej.
11. W przypadku uszkodzeń z powodu niewłaściwego transportu w tym transportu do kotłowni.
12. W przypadku wszelkich uszkodzeń powstałych w wyniku niewłaściwej obsługi, niewłaściwego przechowywania, nieumiejętnej konserwacji niezgodnej z zaleceniami DTR oraz innych przyczyn nie wynikających z winy producenta.
13. W przypadku złych ustawień parametrów pracy kotła.
14. W przypadku błędów powstałych w czasie palenia z winy złej jakości paliwa.

Wezwanie serwisu z przyczyn w/w może skutkować obciążeniem klienta kosztami.

Reklamacje kierować wyłącznie na piśmie z wykorzystaniem załączonego kuponu reklamacji (list polecony) na adres producenta bez pośrednictwa jednostki handlowej na załączonym zgłoszeniu.

Tel. serwisu 41/ 374 15 22

Zgłoszenie reklamacji

data

Na kocioł typ o mocy kW

Nr fabryczny kotła rok produkcji

Opis przyczyny złożenia reklamacji

.....

.....

Imię

Nazwisko

Adres

.....

Województwo

Telefon

Oświadczam, że znam warunki gwarancji i kocioł jest zainstalowany i obsługiwany zgodnie z instrukcją obsługi kotła.

.....
czytelny podpis

W przypadku niezgodności z warunkami gwarancji wezwanie serwisu może skutkować obciążeniem klienta kosztami.

Zgłoszenie reklamacji

data

Na kocioł typ o mocy kW

Nr fabryczny kotła rok produkcji

Opis przyczyny złożenia reklamacji

.....

.....

Imię

Nazwisko

Adres

.....

Województwo

Telefon

Oświadczam, że znam warunki gwarancji i kocioł jest zainstalowany i obsługiwany zgodnie z instrukcją obsługi kotła.

.....
czytelny podpis

W przypadku niezgodności z warunkami gwarancji wezwanie serwisu może skutkować obciążeniem klienta kosztami.

KARTA GWARANCYJNA

na kocioł centralnego ogrzewania typ „BIO-MASTER”

Nr fabryczny kotła

moc: KW

Data produkcji kotła

M-c - rok

.....

pieczętka i podpis PRODUCENTA

.....

Data sprzedaży (wypełnia sprzedawca)

.....

pieczętka i podpis sprzedawcy

Warunkiem uznania reklamacji jest montaż kotła przez uprawnionego instalatora wykonany po uprzednio przeprowadzonej ekspertyzie i pozytywnej ocenie przewodu kominowego.

KARTA GWARANCYJNA ZAKŁADU DOKONUJĄCEGO INSTALACJI KOTŁA

na kocioł centralnego ogrzewania typ „BIO-MASTER” KW

Niniejszym udzielam(y) gwarancji na okres m-cy

od daty montażu - na zgodne z DTR prawidłowe i szczelne podłączenie kotła do instalacji i komin.

.....
data montażu

.....
pieczętka

Engineering specification

BIO-MASTER water central heating boiler with automatic system of fuel consumption manual

Contents

1. Introduction
2. Boiler usage
3. Boiler construction description
4. Technical parameters
 - 4.1. Fuel
5. Assembly guidelines
 - 5.1. Boiler-room requirements
 - 5.2. Boiler assembly and setting
 - 5.3. Boiler - chimney connection
 - 5.4. Boiler - heating system connection
 - 5.5. Electrical installation
 - 5.6. Central heating pump
 - 5.7. Electronic boiler controller
6. Maintenance and usage guidelines
 - 6.1. Filling up with water
 - 6.2. Servicing of fuel feeding system – boiler lighting
 - 6.3. Boiler cleaning
 - 6.4. Safe usage conditions
7. Delivery and storage
8. Boiler disposal after end of life
9. Warranty
10. Warranty card
11. Servicing place warranty card
12. Norm abiding declaration

It is our pleasure to have you as our clients. Thank you for purchasing our product.

1. INTRODUCTION

A thorough acquaintance with the manual and following the guidelines within will secure safe, proper and long-lasting usage of central heating boilers BIO-MASTER. Every user should familiarize themselves with the manual before attempting assembly or operation. Careful studies of the specification sheet is necessary to secure proper and safe usage. Not following regulations and guidelines included in this specification sheet will result in revoking of warranty and will end producer's liability.

BIO-MASTER central heating boilers and low-heating and low-pressure boilers. BIO-MASTER boilers have been tested in "ICHPW" in Zabrze in accordance with regulations PN-EN 303-5 as well as ecological regulations. All boiler is marked with a CE sign. Norm abiding declaration, ecological certificate and CE declaration enclosed.

Marks used on the boiler and in the manual:



Marks used on the boiler are to make users aware of the necessity to use the boiler with proper care and in accordance with safety regulations. The mark used in the manual carries very important information drawing attention to dangers that may appear during boiler servicing and functioning.



Places marked in this manner may reach high temperatures which may lead to burns.



Places marked in this manner are prone to contact with fire and glow. It is necessary to be careful not to cause fire.



Place marked in this manner is endangered by worm functioning. Putting ones hands into the basket near the worm may cause disability and arm injuries.

2. BOILER USAGE

Steel heating BIO-MASTER boilers with an automatic fuelling system are meant to be used in central heating installations and usable water heating in housing such as detached houses, stores, garages, utility buildings.

The advantages of the boilers:

- high efficiency – 92,3%
- automatic functioning
- quick and easy maintenance
- economical fuel burning
- smoke-free and ecological burning
- possibility to install circulating pump and steering it
- possibility to install warm water exchanger



Maximum temperature in the boiler must not exceed 95 degrees C.



Securing of the heating boiler should be done in accordance with the regulations norms of the country where it is assembled.

3. BOILER CONSTRUCTION DESCRIPTION

BIO-MASTER boiler construction

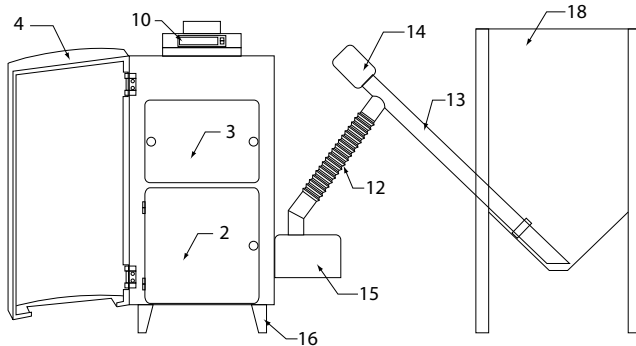

CROSS-SECTION

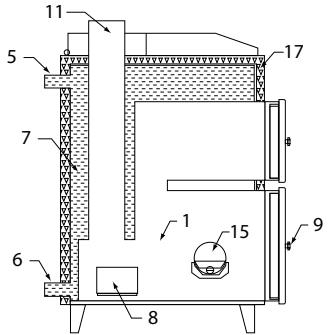

- | | | | |
|----------------------------|------------------------|-----------------------------|------------------------------|
| 1 – furnace chamber | 6 – return connector | 11 – exhaust outlet conduit | 16 – boiler leg |
| 2 – ash box door | 7 – water jacket | 12 – burner pipe | 17 – mineral wool insulation |
| 3 – cleaning hole door | 8 – side cleaning hole | 13 – feeder pipe | 18 – fuel container |
| 4 – boiler external door | 9 – door lock | 14 – motoreducer | |
| 5 – power supply connector | 10 – steering | 15 – burner | |

A BIO-MASTER boiler is a welded steel construction. It is equipped with a self-cleaning burner fed with fuel from a storage bin by means of worm feeder. Functioning of the boiler is controlled by an electronic controller.

4. TECHNICAL PARAMETERS

No	Details	Unit				
1	Power rating	kW	20	30	50	
2	Size of heated surface	m ²	up to 180	up to 280	up to 400	
3	Capacity of bunker bin chamber	kg		200 – 500		
4	Burning consistency	h		72 – 120		
5	Efficiency	%		91,7 – 92,3		
6	Maximum temperature of water in the boiler	°C		95		
7	Working pressure	MPa		0.1		
8	Test pressure	MPa		0.25		
9	Required exhaust draft	Pa		20 – 35		
10	Section of chimney opening (minimum)	cm ²	200	280	380	
11	Boiler mass	kg	210	245	295	
12	Water capacity	l	120	150	195	
13	Feed	V	230	230	230	
14	Total power consumption	W		600		
15	Fuel			pellets		
16	Boiler dimensions	Lenght	mm	870	870	870
		Height	mm	1100	1100	1500
		Width	mm	530	630	680

It is essential to remember that the figures given are the approximate figures for selecting the boiler. All the users should choose the central heating boiler that matches their building needs, and should consider the type of system, overall heat-transfer factor, and building insulation. The manufacturer is not responsible for the boiler that is wrongly chosen for the building.

For a modern and well-insulated building, it is suggested to choose a boiler which is smaller than the specifications. Selection of boilers for the production halls should be done after consulting a plumber, with a consideration of the dimensions of the hall, its height, insulation, and the kind of heating system. The table does not apply to production halls.

4.1. FUEL

Pellets are used as fuel. They are a clean and natural fuel produced from wood waste. No chemicals are used for pellet production which makes it a clean and ecological fuel. Pellets should be stored in a dry place to preserve their hard consistency. A damp pellet is soft and tends to disintegrate. It is not permitted to use a damp pellet as it may cause engine malfunctioning and further problems.

A pellet has to meet these specifications:

- length: 5-30 mm
- diameter: 8 mm
- humidity (weight %): up to 10% (max)
- weight: 650 kg/cubic m
- ash contents: up to 1%
- caloric value over 18000kJ/kg

German norm for pellet: DIN 51731

Swedish norm: ÖNORM M 7135



Using fuel different from that specified may result in boiler damage and producer will not be held liable. It will result in revoking of warranty and not providing servicing.

The kind of fuel used influences greatly the functioning of the boiler and its life. Using fuel that does not meet the energetic specifications required by the producer lowers its efficiency.

5. ASSEMBLY GUIDELINES

5.1. BOILER ROOM REQUIREMENTS



A central heating boiler room should fulfill the regulations norms of the country where it is assembled.

5.2. BOILER POSITIONING AND ASSEMBLY

a) Boiler assembly

For transport purposes the boiler is installed on a wooden pallet. The burner and fuel basket elements are mounted on the same pallet. The boiler should be positioned in a place where it will be placed permanently. The boiler does not require foundation. The boiler should be placed so that there is access to it from the front and the side, which is necessary for proper boiler servicing and cleaning. As the next step, the burner should be attached to the boiler. This must be done with a special care. Fixing the burner to the boiler must be done strictly according to the burner manual.

b) Basket assembly

Basket assembly should be done strictly in accordance with the installation manual supplied for the boiler.

Delivery inspection

Start assembly procedure with checking the packaging, making sure there is no visible damage. Potential problems must be immediately passed on to the supplier who secured the transport. After that, make sure that all parts have been delivered and that they came undamaged.

Make sure you have enough space, at least 0,5 m around the burner for servicing and maintenance purposes.

Burner

Place the burner in the opening on the side of the boiler. With the help of 4 screws, fasten the mounting plate so that it adjoins firmly to the boiler surface. Use the sealing compound or similar, which will provide air tightness between the mounting plate and the boiler at the minimum temperature of 250 degrees Celsius.

Connect the controller with the burner through a connecting panel using the conduits which are in the set. Connect carefully, pressing corresponding joint parts until the right positions are reached. Do not forget about earthing the system!

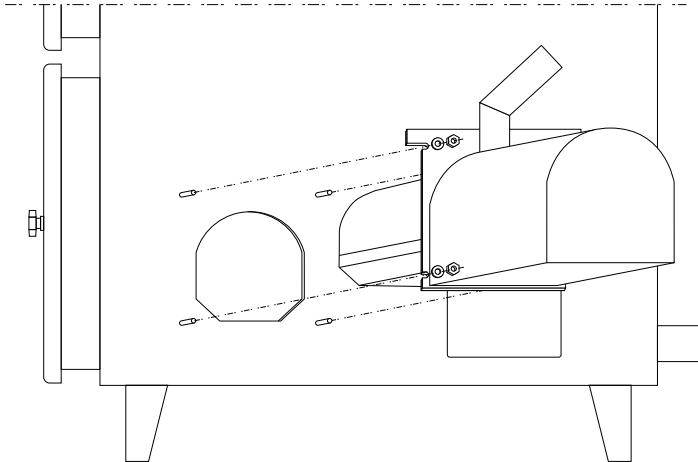

Feeding screw

Ensure the feeding screw is properly installed on top of the engine. Next, fix the feeding screw in its right place on the pallet's bunker bin. Make sure that it has not risen beyond 45 degrees. Connect the burner exhaust with the feeder pipe using flexible conductor. Tighten both ends with a hose clip. Fill the bunker bin with pellet so it at least completely covers the inlet into the feeder. Connect the feeder to a socket in the burner using appropriate joint. Do not put any objects into the revolving feeder bolt, particularly not your fingers!

5.3 Boiler and chimney connection

Connecting the boiler to the chimney stack should be done with the use of a pipe in not forceful manner. Bending the smoke conduit at a right angle is not allowed. The flue terminal should go slightly up. The place of joining the smoke conduit with the chimney must be accurately sealed. The chimney stack should be free from other connections of heating objects.

Boiler and chimney connection

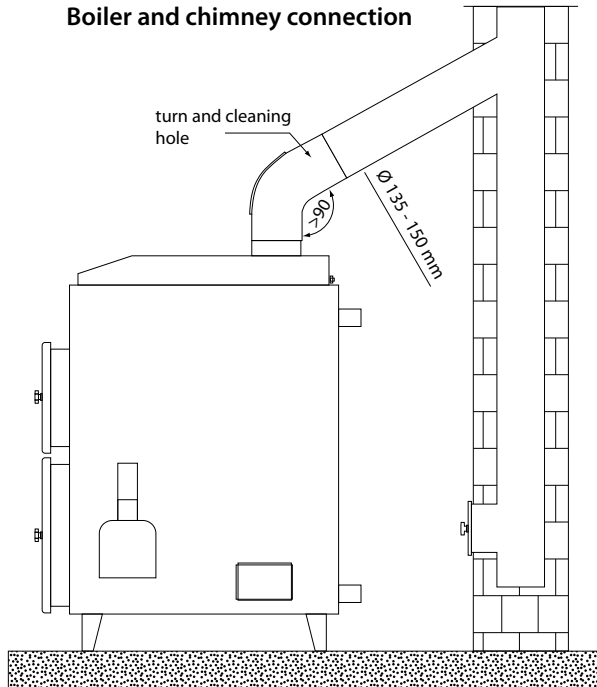

Before connecting the boiler to the chimney it is necessary to check if the chimney section and chimney draught are sufficient and the chimney is free from other connections of heating objects. Suitable chimney section and chimney draught have an important impact on proper boiler functioning.

In order to avoid the formation of the reverse thrust in the chimney its height should exceed the roof ridge by not less than 1 meter. The technical condition of the chimney to which the boiler is to be connected should be evaluated and approved (in a written form) by a chimney service establishment. Such document should be stored together with the boiler warranty.

5.4. CONNECTING THE BOILER TO THE HEATING SYSTEM

The best way to connect the boiler with the heating system is to use screwed joints or flanged joints. Installation of the boiler using a different method will result in the loss of warranty.



Installation should be done in accordance with the regulations norms of the country where it is assembled.



It is essential to make sure that assembly is done precisely according to the Engineering Specification guidelines and that the person performing the installation is licensed for the installation and issue of the warranty for the tasks referred to above, which should be confirmed by stamping and signing the manual.

5.5. ELECTRICAL INSTALLATION

The controller should receive a current of voltage 230 V, 50 Hz. Installation should be carried out by a licensed person. **In the case of any damage to the electrical cables one must not connect the boiler as it may cause an electric shock.**



Installation should be done with the use of protective conductors. The boiler must be properly earthed. Lack of protective conductor imposes a threat of electric shock. Securing of the heating systems should be done in accordance with the regulations norms of the country where it is assembled.

The plug-in socket should be positioned in a way which does not interfere with the every-day exploitation of the boiler and in a proper distance from the heat source.

During the warranty period it is not allowed to interfere with the electronics, as this may cause loss of warranty.

5.6. CENTRAL HEATING PUMP AND WARM USABLE WATER



When connecting the central heating pump or central heating gravity circulation pump to the controller, it is necessary to follow the guidelines in the controlling manual closely. All the mistakes may result in burning of electrical devices and loss of warranty. The controller manual contains the cabling connection scheme.

In case of any doubts it is necessary to contact the controller manufacturing service, who will supply information how to connect the pumps.

5.7. ELECTRONIC BOILER CONTROLLER

The electronic controller controls the whole functioning of the boiler and burner. It controls the boiler temperature, circulating pump, warm usable water pump, burner, fuel feeder. The controller has the Liquid Crystal Display LCD. Functioning of the controller may be manual or automatic. Servicing of the controller should be done precisely according to the manual supplied for the boiler and controller. Before connecting the electrical components, it is necessary to make sure that there are no damages to the conduits. In case there are damages to the conduits one must not connect controlling to the installation as this may cause electric shock.

There is a manual supplied for the controller. In case it is missing, ask the salesperson for it.

6. MAINTENANCE AND USAGE GUIDELINES

6.1. FILLING UP WITH WATER

Filling the boiler and system with water should be done through the drain valve of the boiler (it should be installed on the return blowdown connection with the use of a three-way pipe). All the tasks must be performed in such a way that air does not get in the system.



The boiler is completely filled up when there is a flow of water from the drain pipe. A check of a duration of a few seconds should be done to make sure that water flows from the collector. It is impermissible and forbidden to fill the system up with water during functioning, especially when boiler is heated to high temperatures, as this may cause damaging or cracking.

After the heating season is over, the system and boiler should not be drained. If this is unavoidable, the water boiler may be drained after the water had been cooled down and must be put through the drain valve. In case the boiler is to be connected to an old system, it is necessary to rinse the system in order to remove all the pollutants. Usage of a three or four way mixing valve is advisable.



During the break in the heating season , water should remain in the system and boiler.

6.2. SERVICING OF FUEL FEEDING SYSTEM – BOILER LIGHTING

Lighting a BIO-MASTER boiler takes place in a burner which is specifically designed for this purpose. Before lighting the boiler, it is necessary to fill up fuel tank (the minimal amount being the amount of fuel which covers the worm). The burner and controller manuals should be consulted and followed from this point on.



During burning, the boiler door must definitely be closed.

During the first few days of the burning period, a leak may appear. It is caused by retting of the internal metal sheets of the central heating boiler. It is a normal symptom in the first few days of the boiler functioning. The boiler temperature should be raised until retting stops.



It is essential to ensure that there is always fuel in the tank.

6.3. BOILER CLEANING

In order to ensure highest efficiency, it is necessary to keep the combustion chamber as well as convection channels clean. Cleaning is a necessity which helps maintain the boiler in good working order and ensures proper burning.



Before cleaning it is necessary to disconnect the boiler from the source of electricity.

In the furnace chamber it is necessary to pay special attention to remove ash and soot from the walls. Cleaning of the exchanger should be done by the upper door, and their build-ups should be removed by the lower door – the ash box door. The back part of the exchanger should be cleaned through the upper washout hole, and ash and soot build-ups should be removed through a lower washout hole which can be found on the side of the boiler.

During cleaning of the exchanger, it is necessary to pay attention to cleanness of the exhaust channel outlet into the chimney.

Thorough cleaning of the boiler should be performed every 30 to 60 days depending on the fuel quality and the degree of contamination of the boiler surface. After cleaning it is necessary to close the washout hole openings.

Cleaning of the burner should be done in accordance to the burner manual supplied for the boiler.

6.4. SAFE USAGE CONDITIONS

In order to use the boiler safely some rules must be followed:

- the boiler should be serviced by adults only, and before use it is essential to study the manual for the boiler, burner and basket carefully
- children should be kept away from the boiler
- do not, in any condition, put your hand in the basket as it may cause disability
- the boiler and its system should be kept in good working condition, and special care should be taken with the burner
- the boiler room should be kept in order and any items not connected with the functioning and maintenance of the boiler should be disposed of
- during winter there should be no breaks in boiler functioning as it may cause the water in the system or its part to freeze
- it is impermissible to use petrol, kerosene or solvents to fire the boiler as they may cause an explosion or serious burns to the user
- in case of mechanical failure of the system and lack of water, water should not be added when the boiler is strongly heated as it may cause it to fail
- all the faults should be repaired immediately
- only fuel advised by the boiler producer should be used
- do not interfere with the electronics
- it is advisable to perform servicing using protective gloves
- cleaning soot and ash off the boiler should be performed during the breaks in functioning of the boiler
- during the cleaning process, the boiler room should be aired

7. DELIVERY AND STORAGE

Boilers are delivered on a pallet together with the burner, fuel tank-basket, specification sheet, manual for the control and assembly, as well as warranty cards. The warranty card is the base for warranty. When purchasing a boiler a customer should also receive a warranty card and manuals for:

- central heating boiler
- control
- burner and fuel basket

P.W.T.K. Termo – Tech Ltd. Does not give warranty card duplicates for boilers.

Boilers may be stored in non-heated places, but they necessarily have to be under a roof and aired. It is forbidden to store boilers in the open air.

During vertical transportation it is impermissible to link rope to elements that stick out such as controller, door, handles, screws, as this may cause an accident or damage to the boiler.

8. BOILER DISPOSAL AFTER END OF LIFE

Boiler disposal, as well as disposing of any parts of the boiler containing metal should be done by authorized companies which specialize in metal recycling or are able to neutralize such units with consideration to all environment protection rules.

9. WARRANTY

Warranty conditions

1. The producer guarantees efficient functioning of the central heating boiler which is confirmed by a seal of the retailer after the purchase for the period of 2 years for the boiler as well as all the elements and their proper functioning. No longer however than 30 months form the date of purchase.
2. The warranty card is valid after its thorough completion and endorsed by the retailer.
3. The warranty card is valid after it had been signed by the installing technician and the boiler is switched on.
4. The cast iron elements of the boiler are not subjected to warranty.
5. In case of the controller and burner it is absolutely necessary to follow the warranty conditions included in Engineering Specifications of the burner and Engineering Specifications of the controller.

The warranty does not apply:

1. When installing the boiler the norms and regulations of the country where the assembly of the boiler took place should not be disregarded.
2. In the case of installing the boiler without sufficient amount of water.
3. In the case of too small chimney and chimney stack sections.
4. In the case of exceeding the maximum allowed water temperature in the boiler.
5. In the case of water freezing in the boiler.
6. In the case of the damages caused by the electric current failure.
7. In the case of performing repairs by not licensed personnel during the warranty period.
8. In the case of the damages that may appear in connection with faulty electrical system
9. In the case of damages caused by inappropriate transportation including transportation to the boiler room.
10. In the case of all the damages caused by inappropriate servicing, storing, faulty maintenance incompatible with Engineering Specification norms, or other reasons which are not the manufacturer's fault.
11. In the case of inappropriate setting of parameters of boiler functioning.
12. In the case of faults during burning process caused by low fuel quality.

Complaints should be made in written form only directly to the seller who placed the product on the buyer's market and the complaint coupon should be included.

Service telephone number 41/ 374 15 22

Complaint

date

Boiler type power kW

Boiler manufacturing number year of production

Reasons for complaint

.....

Name

Surname

Address

.....

Province

Telephone

I hereby declare that I know the conditions of the warranty and that the boiler has been installed and serviced according to the boiler manual.

.....

Signature

In case of calling upon service for the reasons to which the warranty does not apply, the customer may be charged with the costs.

Complaint

date

Boiler type power kW

Boiler manufacturing number year of production

Reasons for complaint

.....

Name

Surname

Address

.....

Province

Telephone

I hereby declare that I know the conditions of the warranty and that the boiler has been installed and serviced according to the boiler manual.

.....

Signature

In case of calling upon service for the reasons to which the warranty does not apply, the customer may be charged with the costs.

WARRANTY CARD

For the central heating BIO-MASTER boiler

Manufacturing boiler number

power: KW

Boiler production date
month - year

.....
Manufacturer's stamp and signature

.....
Date of sale (the seller fills in this part)

.....
Seller's stamp and signature

The condition for issue of warranty are approval of the installation of the boiler and chimney stack by a licensed servicer.

SERVICING PLACE WARRANTY CARD

For BIO-MASTER central heating boiler KW

We hereby give warranty for the period of months

After the installation – for the proper and tight seal of the boiler, system and chimney.

.....
Date of installation

.....
stamp

BETRIEBS-TECHNISCHE DOKUMENTATION

Bedienungsanweisung

**der BIO-MASTER Wasserheizungskessel
mit automatischem Brennstoffzufuhrsystem**

INHALTSVERZEICHNIS

1. Einleitung
2. Bestimmung des Heizungskessels
3. Baubeschreibung des Heizungskessels
4. Technische Parameter
 - 4.1. Brennstoff
5. Montage der Heizungskessel
 - 5.1. Erfordernisse, die das Kesselhaus betreffen
 - 5.2. Montage und Aufstellung des Heizungskessels
 - 5.3. Anschluss des Heizungskessels an den Schornstein
 - 5.4. Anschluss des Heizungskessels an die Heizungsanlage
 - 5.5. Elektrische Installation
 - 5.6. Zentralheizungspumpe und Zentralheizungswasserpumpe
 - 5.7. Elektronisches Steuerungsgerät des Heizungskessels
6. Bedienung und Betrieb
 - 6.1. Wasserabfüllen
 - 6.2. Bedienung des Brennstoffzufuhrsystems - Kesselfeuerung
 - 6.3. Reinigung des Heizungskessels
 - 6.4. Sicherheitsmaßnahmen beim Betrieb
7. Lieferung und Lagerung
8. Recycling des Heizungskessels nach seiner Abnutzung
9. Garantie
10. Garantieschein
11. Garantieschein des das Heizungskessel installierenden Betriebs
12. Übereinstimmungserklärung

Sehr geehrte Damen und Herren, es freut uns, dass Sie zum Kreis unserer Kunden gehören.

Wir bedanken uns für den Einkauf unseres Produktes.

1. EINLEITUNG

Das genaue Lesen der Bedienungsanweisung und das Befolgen der darin angegebenen Hinweise erlaubt den sicheren, richtigen und dauerhaften Betrieb der Bio-MASTER Zentralheizungskessel. Jeder Besitzer soll vor dem Installieren und Inbetriebsetzen des Zentralheizungskessels genau die Bedienungsanweisung lesen. Genaues Studieren der Dokumentation ist unentbehrlich bei dem richtigen und sicheren Gebrauch des Zentralheizungskessels. Wenn die in der Bedienungsanweisung enthaltenen Vorschriften und Hinweise durch den Benutzer nicht beachtet werden, ist der Hersteller des Zentralheizungskessels von allen Verpflichtungen und Garantie befreit.

BIO-MASTER Zentralheizungskessel sind Niederdruckkessel und Tieftemperaturkessel. BIO-MASTER ist ein in ICHPW in Zabrze gemäß PN-EN 303-5 untersuchter Kessel, er wurde auch auf die ökologische Sicherheit geprüft. Der Kessel trägt ein Zeichen CE. Beigelegt wurden Übereinstimmungszeugnis, ökologisches Zertifikat sowie CE- Deklaration.

Bezeichnungen, die sich auf dem Kessel und in der Bedienungsanweisung befinden.



Die Bezeichnung auf dem Kessel soll die Aufmerksamkeit des Benutzers darauf lenken, dass das Gerät mit Sorgfalt und Behaltung aller Sicherheitsprinzipien bedient werden sollte. Diese Bezeichnung im Text weist auf wichtige Informationen hin, die die Aufmerksamkeit auf die Gefährdungen lenken sollte, die bei der Bedienung oder Arbeit des Zentralheizungskessels eintreten können.



Stellen, die mit dieser Bezeichnung markiert wurden, können sich zu hohen Temperaturen erwärmen und es besteht eine Verletzungsgefahr durch Verbrennung.



Stelle, die mit dieser Bezeichnung markiert wurde befindet sich in direkter Gefahr des Feuers und der Glut. Man muss besonders aufpassen, dass kein Brandt entsteht.



Stelle, die mit dieser Bezeichnung markiert wurde befindet sich in der Gefahr, die durch die Arbeit der Schnecke verursacht wurde. Beim Greifen in den Korb, der sich in der Nähe von Schnecke befindet, besteht eine Verletzungsgefahr und die Gefahr der Handbeschädigung.

2. BESTIMMUNG DES HEIZUNGSKESSELS

Die BIO-MASTER stählerne Heizungskessel mit dem automatischen Brennstoffentnahmesystem sind zur Arbeit in den Zentralheizungsanlagen und zur Vorbereitung des warmen, verwertbaren Wassers in den Wohnbauanlagen, das heißt in den Einfamilienhäusern, Messehallen, Garagen, Wirtschaftsanlagen geeignet.

Vorteile unserer Heizungskessel:

- hohe Leistungsfähigkeit – 92,3%,
- automatischer Betrieb der Maschine,
- schnelle und einfache Bedienung,

- sparsamer Verbrauch des Brennstoffes,
- rauchschwache und ökologische Verbrennung,
- die Möglichkeit des Anschlusses einer Umlaufpumpe und ihre Steuerung,
- die Möglichkeit des Anschlusses eines Warmwasseraustauschers.



Die höchste Temperatur im Kessel darf 95°C nicht überschreiten.



Die Sicherung des Kessels muss den landeseigenen Sicherheitsmaßnahmen und Montagenormen des Montageausführers.

3. BAUBESCHREIBUNG DES HEIZUNGSKESSELS

Der Bau des BIO-MASTER Heizungskessel

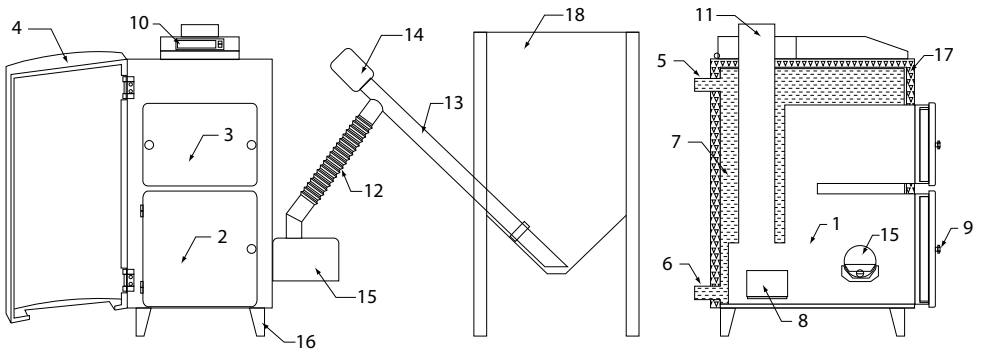

- | | | | |
|-------------------------------|-------------------------|---------------------------------|---|
| 1 - Die Feuerungskammer | 6 - Der Rückkehrstutzen | 11 - Der Kanal der Abgasmündung | 15 - Der Brenner |
| 2 - Die Tür des Aschenkastens | 7 - Der Wassermantel | 12 - Das Brennerrohr | 16 - Das Kesselbein |
| 3 - Die Tür der Waschluke | 8 - Die Nebenwaschluke | 13 - Das Zubringerrohr | 17 - Die Isolation aus der Mineralwolle |
| 4 - Die Außentür des Kessels | 9 - Das Schloss der Tür | 14 - Der Getriebemotor | 18 - Der Brennstoffbehälter |
| 5 - Der Versorgungsstutzen | 10 - Die Steuerung | | |

Den Bio-Master Heizungskessel macht eine stählerne Ganzschweißkonstruktion aus. Er ist mit dem selbst reinigenden Brenner ausgerüstet, zu dem der Brennstoff aus dem Vorratsbehälter mit Hilfe von Transportschnecke zugeführt wird. Die Arbeit des Heizungskessels wird durch das elektronische Steuergerät gesteuert.

4. TECHNISCHE PARAMETER

Laufende Nummer	Spezifikation der Einheiten	Angaben				
1	Nennleistung	kW	20	30	50	
2	Größe der Heizungsfläche	m ²	bis zum 180	bis zum 280	bis zum 400	
3	Volumen der Vorratsbehälterkammer	kg		200 – 500		
4	Dauerbrannt	h		72 – 120		
5	Leistung	%		91,7 – 92,3		
6	Die maximale Wassertemperatur im Kessel	°C		95		
7	Der Arbeitsdruck	MPa		0.1		
8	Prüfdruck	MPa		0.25		
9	Der erforderliche Abgaszug	Pa		20 – 35		
10	Durchschnitt der Schornsteinöffnung (minimal)	cm ²	200	280	380	
11	Masse des Kessels	kg	210	245	295	
12	Wasservolumen	l	120	150	195	
13	Versorgung	V	230	230	230	
14	vollständige Leistungsaufnahme	W		600		
15	Brennstoff			pellet s		
16	Ausmass des Heizungskessels	Länge	mm	870	870	870
		Höhe	mm	1100	1100	1500
		Breite	mm	530	630	680

Man soll darauf achten, dass die angegebenen Größen der Heizungsfläche als Orientierungsweise bei der Wahl des entsprechenden Heizungskessels dienen sollen. Jeder Benutzer soll sich bei der Wahl des Zentralheizungskessels nach eigenen Bedürfnissen des Gebäudes richten und Art der Installation, Wärmedurchgangszahl des Gebäudes und Erwärmung des Gebäudes berücksichtigen. Der Hersteller ist für Die Wahl des falschen Kessels nicht verantwortlich. Es empfiehlt sich, dass zum gut erwärmten Gebäude mit der modernen Installation soll ein Heizungskessel mit kleinerer Leistung gewählt werden als das, das in der Tabelle empfohlen wird.

Die Wahl der Heizungskessel, die für die Herstellungshallen bestimmt sind soll zuerst mit einem Klempner besprochen werden und man soll dabei Höhe der Halle, Erwärmung der Halle und Art des Heizungssystems berücksichtigt werden. Im Falle der Hallen werden die Angaben in der Tabelle nicht empfohlen.

4.1. BRENNSTOFF

Brennstoff heißt Pellet. Das ist ein reines und naturelles Heizmaterial, das aus Holzabfällen hergestellt ist. Zur Produktion von Pellet werden keine chemischen Substanzen gebraucht und deshalb ist das ein reiner, ökologischer Brennstoff. Pellet muss in einem trockenen Raum gelagert werden, um eigene, harte Konsistenz zu halten. Feuchtes Pellet ist weich und fällt auseinander. Das feuchte Pellet darf nicht gebraucht werden, weil das die Störung der Brennerarbeit verursacht und dann zu weiteren Problemen führt.

Pellet muss folgende Parameter einhalten:

- Länge: 5-30 mm
- Durchschnitt: 8 mm
- Feuchtigkeit (% Gewicht): do 10 % (max)
- Gewicht: 650 kg/m³
- Aschegehalt: bis zum 1%
- Heizwert: über 18000 kJ/kg



Die Anwendung eines anderen Brennstoffes kann den Zentralheizungskessel beschädigen und der Hersteller ist dafür nicht verantwortlich. Garantieverlust und nicht Berücksichtigung der Aufforderung des eventuellen Service hängt damit zusammen.

Die Art des angewandten Brennstoffes hat wesentlichen Einfluss auf die richtige Arbeit des Zentralheizungskessels und seine Lebensdauer. Die Anwendung des Brennstoffes, der die von dem Heizungskesselhersteller erforderlichen, energetischen Parameter nicht erfüllt, führt zur Senkung der Heizungskesselleistungsfähigkeit.

5. RICHTLINIEN DER HEIZUNGSKESSELMONTAGE

5.1. ERFORDERNISSE, DIE DAS KESSELHAUS BETREFFEN



Der Kessraum der Zentralheizung soll den landeseigenen Normanforderungen des Montageausführers.

5.2. MONTAGE UND AUFSTELLUNG DES HEIZUNGSKESSELS

a) Montage des Heizungskessels

Zum Transport wird der Heizungskessel auf einer Holzpalette montiert. Auf derselben Palette, neben dem Heizungskessel werden der Brenner und Brennstoffkorbelemente befestigt. Der Heizungskessel soll auf einer festen Stelle montiert werden. Der Heizungskessel bedarf keiner Gründung. Der Heizungskessel soll so aufgestellt werden, dass der freie Zugang sowohl von Vorne, als auch von der Seite des Heizungskessels gewährleistet wird, was für die richtige Bedienung und Reinigung des Heizungskessels unentbehrlich ist. Dann soll der Brenner an den Heizungskessel befestigt werden. Dabei muss man besonders vorsichtig umgehen. Befestigung des Brenners an den Heizungskessel muss präzise nach der Bedienungsanweisung des Brenners gemacht werden.

b) Montage des Korbs

Montage des Korbs muss präzise nach der Bedienungsanweisung der Korbsmontage gemacht werden, die zum Heizungskessel beigelegt wird.

Lieferungskontrolle

Man soll die Montagetätigkeiten mit der Prüfung in welchem Zustand sich die Verpackung befindet anfangen, um sich zu vergewissern, ob keine sichtbaren Beschädigungen vorkommen. Wenn irgendwelche Probleme zum Vorschein kommen, informieren Sie sofort den Lieferanten, der den Transport versichert. Dann sollen Sie sich vergewissern, ob sich in der Lieferung alle und nicht zerstörten Teile befinden.

Sie sollen sich auch vergewissern, ob Sie genug Platz haben, man braucht mindestens 0,5 m um den Brenner herum, um den Service und Bedienung des Brenners zu versichern.

Der Brenner

Sie sollen den Brenner in die Öffnung, die sich an der Nebenwand des Heizungskessels befindet einstecken. Die Montageplatte sollen Sie so mit Hilfe von 4 Stück Muttern befestigen, damit sie eng an der Heizungskesselfläche

haftet. Sie können dabei eine Dichtungsmasse verwenden oder eine andere, ähnliche, die die Dichtheit zwischen der Montageplatte und dem Heizungskessel bei der minimalen Temperatur von 2500C versichert. Dann sollen Sie das Steuergerät mit dem Brenner über Verbindungsplatte und mit Hilfe von den zu dem Satz beigelegten Leitungen verbinden. Das machen Sie auf folgende Art und Weise. Sie sollen vorsichtig die zusammenpassende Verbindungsteile hineindrücken, bis zur Erzielung angemessener Stellung. Erinnern Sie sich an die Erdung!

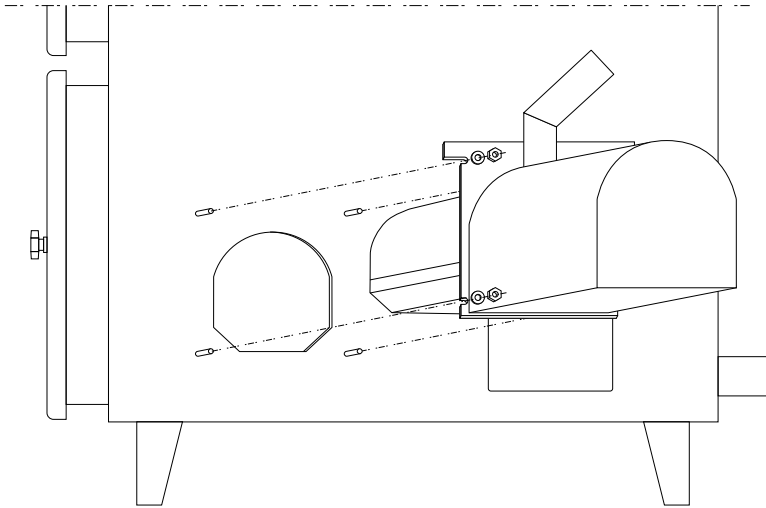

Schraubenförderer

Sie sollen den Motor richtig auf der Spitze des Schraubenförderers installieren. Dann sollen Sie den Schraubenförderer auf der für ihn vorgesehenen Stelle, das heißt auf dem Vorratsbehälter für Paletten befestigen. Sie sollen sich vergewissern, dass er sich nicht mehr als 450 hob. Danach sollen Sie die Mündung des Brenners mit der Rohre des Schraubenförderers mit Hilfe von einem Schlauch verbinden. Beide Endungen des Schlauches drücken Sie mit Hilfe von der Schlauchschelle fest. Sie sollen dann den Vorratsbehälter mit Pellet füllen so, dass er mindestens ganz die Mündung zur Schraubenförderer zudeckt. Dann sollen Sie den Schraubenförderer zur Steckdose im Brenner mit Hilfe von einer entsprechenden Verbindung anschließen.

Man darf keine Gegenstände zur drehenden Schraube des Schraubenförderers einstecken und auf keinen Fall die Finger!

5.3. Anschluss des Heizungskessels an den Schornstein

Die Verbindung des Heizungskessels mit der Schornsteinleiter soll mit der Hilfe von einer Rohre auf die sanfte Art und Weise gemacht werden. Der Fuchs darf nicht unter rechten Winkel geknickt werden.

Der Anschluss des Fuchses soll leicht nach oben steigen. Die Stelle, wo sich der Fuchs mit dem Schornstein verbindet, muss genau abdichtet sein.

Zur Schornsteinleitung sollen keine anderen Heizungsanlagen angeschlossen sein.

Anschluss des Heizungskessels an den Schornstein

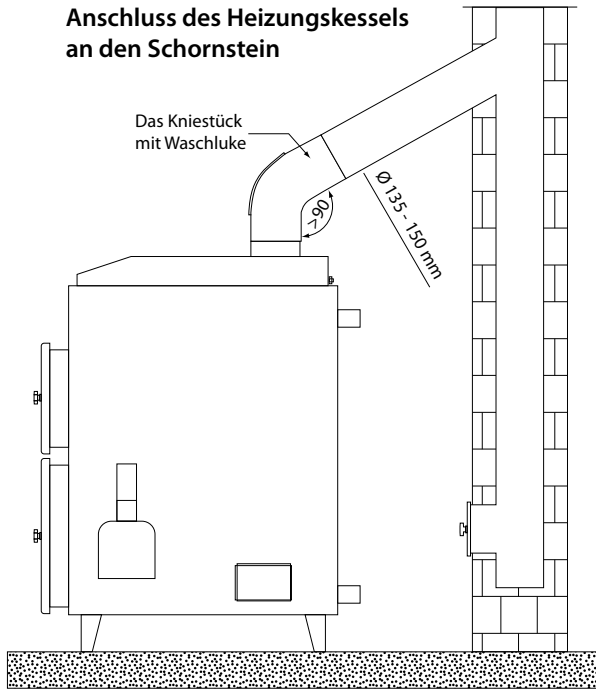

Bevor der Heizungskessel an den Schornstein angeschlossen wurde, muss geprüft werden, ob der Durchmesser des Schornsteins und der Zug ausreichend sind und an den Schornstein keine anderen Heizungsanlagen angeschlossen sind. Der entsprechende Durchmesser und der Zug haben wesentlichen Einfluss auf die richtige Arbeit des Heizungskessels!

Um das Entstehen eines rückwärtigen Schornsteinzuges zu verhindern, muss die Höhe des Schornsteines über den Dachfirst, nicht weniger als 1,0 m hinausgeführt werden.

Der Schornsteinbetrieb muss bewerten und (schriftlich) bestätigen den technischen Zustand des Schornsteines, an den der Heizungskessel angeschlossen sein soll. Die Bewertung und die Bestätigung, die in dieser Bedienungsanweisung erfordert wurden muss man zusammen mit der Heizungskesselgarantie aufbewahren.

5.4. ANSCHLUSS DES HEIZUNGSKESSELS AN DIE HEIZUNGSANLAGE

Der Heizungskessel lässt sich am besten mit der Heizungsanlage mittels der Rohrverschraubungen oder Flanschverschraubungen verbinden. Das Installieren des Kessels mit einer anderen Methode bewirkt den Verlust der Garantie.



Die Sicherung der Zentralheizungsinstallation muss unter Einhaltung der landeseigenen Montagevorschriften und -normen ausgeführt werden.



Sie müssen aufpassen, dass die Kesselmontage genau nach den in der betriebstechnischen Dokumentation enthaltenen Hinweisen durchgeführt wurde und dass die Person oder Firma, die die Kesselmontage durchführen wird, soll die entsprechende Berechtigung haben und Garantie für die oben genannte Arbeit gewähren, was mit einem Signet und Unterschrift in der vorliegenden Bedienungsanweisung bestätigt sei soll.

5.5. ELEKTRISCHE INSTALLATION

Die Steuerung ist zur Versorgung mit der Spannung 230V, 50Hz.vorherbestimmt. Die Installation soll von so einer Person angefertigt werden, die die entsprechenden Berechtigungen hat. **Bei Felstellung von Beschädigungen der elektrischen Leitungen darf kein Heizungskesselsanschluss durchgeführt werden, weil es die Gefahr des elektrischen Schlags besteht.**



Die Installation soll mit der Schutzleitung angefertigt werden. Der Heizungskessel muss regelrecht geerdet werden. Bei der Schutzleitungsmangel besteht die Gefahr des elektrischen Schlags. Die Installation muss nach landeseigenen Montagevorschriften und –normen durchgeführt werden.

Die Steckdose soll so platziert werden, dass sie die tägliche Ausbeutung des Heizungskessels nicht stört und dass sie sich in der entsprechenden Entfernung von der Wärmequelle befindet.

In der Garantiezeit darf man sich selbst nicht in die elektronischen Elemente einmischen, weil das den Verlust der Garantie bewirkt.

5.6. ZENTRALHEIZUNGSPUMPE UND WASSERZENTRALHEIZUNGSPUMPE



Bei dem Anschluss der Zentralheizungspumpe und Wasserzentralheizungspumpe an die Steuerung müssen die in der Bedienungsanweisung der Steuerung enthaltene Tätigkeiten genau durchgeführt werden. Jegliche Fehler können das Verbrennen des elektronischen Systems und den Verlust der Garantie bewirken. Die Bedienungsanweisung der Steuerung enthält das Schema des Anschlusses der Pumpeverdrahtung.

Beim irgendwelchen Zweifel fragen Sie beim Service des Herstellers des Steuerungsgeräts, wo Ihnen erklärt wird, wie die Pumpen angeschlossen werden müssen.

5.7. DAS ELEKTRONISCHE STEUERUNGSGERÄT DES HEIZUNGSKESSELS

Das elektronische Steuerungsgerät steuert die ganze Arbeit des Heizungskessels und des Brenners. Er steuert die Temperatur des Heizungskessels, die Umlaufpumpe des Wassers, die Nutzwarmwasserpumpe, den Brenner, den Brennstoffzubringer. Das Steuerungsgerät ist mit einem LCD -Anzeiger ausgestattet. Das Steuerungsgerät wird manuell oder automatisch betätigt. Bei der Bedienung des Steuerungsgeräts muss man sich streng nach der Bedienungsanweisung richten, die zum Heizungskessel und Steuerungsgerät beigelegt wird. Bevor das Heizungskessel und das Steuerungsgerät an die elektrische Installation angeschlossen wird, müssen Sie sich vergewissern, ob die Leitungen nicht beschädigt sind. Wenn die Leitungen beschädigt sind darf der Steuerungsgerät an die Installation nicht angeschlossen sind, weil dies einen elektrischen Schlag bewirken kann.

Dem Heizungskessel wird die Bedienungsanweisung des Steuerungsgeräts beigelegt. Wenn die Bedienungsanweisung des Steuergeräts nicht vorhanden ist, fragen Sie danach den Verkäufer.

6. BETRIEB UND BEDIENUNG

6.1. DAS WASSERABFÜLLEN

Das Abfüllen des Heizungskessels und der ganzen Installation mit dem Wasser soll über das Ablassventil des Heizungskessels (es soll auf dem Rückkehrstutzen mit Hilfe von dem T-Stück montiert werden).

Die Tätigkeiten sollen so durchgeführt werden, dass es zu keiner Belüftung der Installation kommt. Wenn die Installation ganz mit dem Wasser abgefüllt ist läuft das Wasser aus der durch fließenden Rohre heraus. Das sollen Sie ein paar Sekunden prüfen, um sich zu vergewissern, dass das Wasser aus dem Stauungsgefäß herausfließt.



Vervollständigung des Wassers in der Installation, während der Arbeit des Heizungskessels ist verboten, besonders wenn der Heizungskessel stark erhitzt ist, weil es auf diese Art und Weise zur Beschädigung oder Berstung des Heizungskessels kommen kann.

Nach der Heizungsaison lassen Sie das Wasser aus der Installation und dem Heizungskessel nicht hinunter. Wenn das Hinunterlassen des Wassers nötig ist, dann lassen Sie das Wasser erst nach der Abkühlung des Wassers über das Ablassventil.

Wenn der Heizungskessel an die alte Installation angeschlossen wird, muss die Installation vor dem Anschluss gespült werden, um die bedeckten Verunreinigungen zu entfernen.

Es empfiehlt sich die Anwendung der drei- oder vierkanaligen Mischventilen bei der Installation.



In der Pause der Heizungsaison soll das Wasser aus dem Heizungskessel und der Installation nicht hinuntergelassen werden.

6.2. **BEDIENUNG DES SYSTEMS DER BRENNSTOFFZUFÜHRUNG – HEIZEN IM KESSEL**

Das Heizen im BIO-Master-Kessel verläuft grundsätzlich in einem speziell dazu geeigneten Brenner. Vor dem Erheizen des Kessels soll der Brennstoffbehälter nachgefüllt werden (minimale Menge ist es, wenn die Schnecke des Zuführers bedeckt wird). Weitere Bedienungsschritte sollen nach der Bedienungsanleitung des Brenners und des Steuerungsgerätes unternommen werden.



Während des Heizungsprozesses die Kesseltür muss unbedingt geschlossen werden.

Während des Heizungsprozesses in den ersten Bedienungstagen kann es zu Wasserausflusses aus dem Kessel kommen. Dies ist durch das Rösten der inneren Blechschicht im Kesselgehäuse verursacht. Diese Erscheinung ist in den ersten Tagen des Kesselbetriebs normal. Man muss die Soll-Temperatur im Kessel erhöhen, bis das Rösten aufhört.



Es ist zu beachten, dass sich im Behälter immer Brennstoff befindet.

6.3. **DIE REINIGUNG DES HEIZUNGSKESSELS**

Um die beste Leistungsfähigkeit des Heizungskessels zu halten, müssen Sie die Brennkammer und Konvektionellkanäle sauber halten. Die Reinigung ist unerlässlich um die Leistungsfähigkeit des Heizungskessels zu halten und hat Einfluss auf die Richtigkeit des Brennprozesses.



Vor der Reinigung des Heizungskessels müssen Sie unbedingt die elektrische Beschickung ausschalten.

Sie müssen besonders aufpassen, damit die Asche und der Ruß auf den Wänden der Brennkammer genau entfernt wurden. Die Reinigung des Austauschers erfolgt durch die Obentür und Russablagerung und Asche müssen durch die

Untentür (Aschetür) nach Außen entfernt werden. Der hintere Teil des Austauschers muss durch die Oberwaschlucke und Russablagerung und Asche müssen durch die Unterwaschlucke, die sich an der Nebenseite des Kessels befindet gereinigt werden.

Während der Austuscherreinigung müssen Sie auf die Sauberkeit des Kanals, da wo die Abgase in den Schornstein abfliegen. Die genaue Reinigung des Heizungskessels soll jede 30-60 Tage durchgeführt werden, das hängt von der Brennstoffqualität und dem Grad der Verunreinigung der Kesselfläche ab. Nach der Reinigung müssen Sie die Waschlochöffnungen schließen.

Die Brennerreinigung müssen Sie nach der zum Heizungskessel beigelegten Bedienungsanweisung durchführen.

6.4. BETRIEBS SICHERHEITSMASSNAHMEN

Um die Sicherheitsdingungen bei der Heizungskesselbedienung zu bewahren, müssen Sie sich an folgende Prinzipien halten:

- nur Erwachsene können den Heizungskessel bedienen. Vor der Bedienung des Heizungskessels müssen Sie unbedingt die Bedienungsanweisung des Heizungskessels, des Brenners, des Steuergeräts und des Korbs lesen,
- Sie müssen aufpassen, dass sich keine Kinder in der Nähe von Heizungskessel befinden,
- man darf auf keinen Fall in den Korb mit Brennstoff greifen, weil es Verletzungsgefahr besteht,
- Sie sollen den Heizungskessel und den Brenner in einem guten, technischen Zustand halten und sich an die Bedienungsanweisungen halten,
- im Kesselhaus müssen Sie Ordnung halten und unnötigen Gegenstände aus dem Kesselhaus entfernen lassen,
- im Winter sollen Sie keine Pausen in dem Heizungs Vorgang machen, damit das Wasser in der Installation oder in ihrem Teil nicht erfriert,
- die Anheizung des Kessels mit Hilfe von solchen Mitteln wie Benzin, Petroleum, Lösungsmittel ist verboten, weil es dabei Explosionsgefahr und Verbrennungsgefahr des Benutzers besteht,
- im Falle der Installationsstörung oder Wassermangel im Heizungskessel darf man kein Wasser bei erhitztem Heizungskessel ergänzen, weil es Heizungskesselstörungen verursachen kann,
- alle Heizungskesselstörungen müssen schnell beseitigt werden,
- Sie sollen die von den Hersteller empfohlene Brennstoffe gebrauchen,
- es dürfen keine Selbstreparaturen an elektronischen Elementen durchgeführt werden,
- es wird empfohlen, dass Sie bei allen Bedienungsarbeiten am Heizungskessel Schutzhandschuhe benutzen,
- Kessel und Brenner müssen aus Ruß und Asche im Ruhestand des Kessels gereinigt werden.
- während der Heizungskesselreinigung muss das Kesselhaus gut gelüftet werden.

7. LIEFERUNG UND LAGERUNG

Die Heizungskessel werden auf der Palette mit dem Brenner und Korb für den Brennstoff und mit der betriebstechnischen Dokumentation, als auch mit der Bedienungsanweisung des Steuergeräts und der Korbmontage und mit Garantiescheinen geliefert. Garantieschein berechtigt zu Garantieansprüchen. Beim Kauf müssen Sie den Verkäufer nach Garantiescheinen und Bedienungsanweisungen fragen für:

- Zentralheizungskessel
- Steuergerät
- Brenner und Korb für den Brennstoff.

P.W.T.K. Thermo-Tech Gesellschaft mit beschränkter Haftung gibt kein Garantiescheinduplikat für Heizungskessel aus.

Die Heizungskessel können in den ungeheizten Räumen gelagert werden, aber die Räume müssen unbedingt Dach haben und gelüftet sein. Die Lagerung der Zentralheizungskessel draußen ist verboten.

Während der Lieferung dürfen Sie keine Leine um die herausragende Elemente wie zum Beispiel Steuergerät, Türe, Griffe, Schrauben befestigen, weil es dabei Unfallgefahr oder Heizungskesselstörungsgefahr besteht.

8. RECYCLING DES HEIZUNGSKESSELS NACH SEINER ABNUTZUNG

Recycling des Heizungskessels und seiner Teile, zu deren Herstellung Metal verwendet wurde muss von entsprechenden, dazu berechtigten Firmen durchgeführt werden, die den Ankauf von zweitrangigen Materialien organisieren, oder von anderen Firmen, die sich in der Neutralisation dieser Vorrichtungen spezialisieren und sich an die Prinzipien der Umweltschutz halten,

9. GARANTIE

GARANTIEBEDINGUNGEN:

1. Der Hersteller garantiert einwandfreie Arbeit des Zentralheizungskessels, was er mit dem Signet des Betriebs und der Verkaufsstelle bestätigt im Zeitraum von: zwei Jahren, Einkaufsdatum für die Dichtigkeit des Heizungskessels und aller Elemente, jedoch nicht länger als 30 Monate seit dem Datum des Einkaufs des Heizungskessels.
2. Der Garantieschein ist nur dann gültig, wenn er durch den Verkäufer genau ausgefüllt und gestempelt ist.
3. Der Garantieschein ist erst nach dem Heizungskesselsanschluß- und Inbetriebsetzungsvermerk einer befugten Person gültig.
4. Gusseisenelemente unterliegen keiner Garantie.
5. Bei Steuerung und Brenner sind unbedingt die Garantiebedingungen in entsprechenden Punkten („Steuerungssystem“ und „Brenner“).

GARANTIE IST UNGÜLTIG:

1. Sollte der Kessel wider der landeseigenen Normen und Vorschriften montiert werden.
2. Wenn der Heizungskessel in Betrieb gesetzt wurde, ohne genug Wasser zu haben.
3. Wenn der Schornsteindurchschnitt und Schornsteinzug zu klein sind.
4. Wenn die maximale Wassertemperatur im Heizungskessel überschritten wurde.
5. Wenn das Wasser in der Installation eingefroren ist.
6. Wenn die Schäden durch die Abnahme der elektrischen Spannung verursacht wurden.
7. Wenn der Heizungskessel in der Garantiezeit von unbefugten Personen repariert wurde.
8. Wenn die Schäden durch die fehlerhafte elektrische Installation verursacht wurden.
9. Wenn die Beschädigung durch die nicht richtige Beförderung, oder durch den Transport ins Kesselhaus verursacht wurde.
10. Wenn die Beschädigungen durch die nicht richtige Bedienung, falsche Lagerung und Pflege, die mit den betriebs-technischen Dokumentation enthaltenen Hinweisen nicht übereinstimmt und andere Gründe, auf welche der Hersteller keinen Einfluss hat, verursacht wurden.
11. Wenn die Parameter der Arbeit des Heizungskessels falsch eingestellt wurden.
12. Wenn die Fehler in der Heizungszeit als Folge der Verwendung des Brennstoffes schlechter Qualität entstanden sind.

Wird die Mangelrüge in der Schriftform auf dem beigelegten Beanspruchungsschein an die Adresse der Verkaufsstelle gereicht, die das Erzeugnis auf den Markt des Kessel-Empfängers vertreibt.

Kundenservice Tel. 41/ 374 15 22

Beschwerdemeldung

Datum

Heizungskessel Typ Leistung kW

Fabriknummer des Kessels Produktionsjahr

Beschreibung der Ursache der Reklamation

.....

.....

Vorname

Nachname

Adresse

.....

Woiwodschaft

Telefon

Ich bekunde, dass ich Garantiebedingungen kenne und der Heizungskessel ist gemäß Garantiebedingungen des Heizungskessels installiert und bedient worden.

.....

der lesbare Unterschrift

Wenn die Garantiebedingungen nicht eingehalten wurden kann das Herbeirufen des Service dazu führen, dass der Kunde mit den Kosten belastet wird.

Beschwerdemeldung

Datum

Heizungskessel Typ Leistung kW

Fabriknummer des Kessels Produktionsjahr

Beschreibung der Ursache der Reklamation

.....

.....

Vorname

Nachname

Adresse

.....

Woiwodschaft

Telefon

Ich bekunde, dass ich Garantiebedingungen kenne und der Heizungskessel ist gemäß Garantiebedingungen des Heizungskessels installiert und bedient worden.

.....

der lesbare Unterschrift

Wenn die Garantiebedingungen nicht eingehalten wurden kann das Herbeirufen des Service dazu führen, dass der Kunde mit den Kosten belastet wird.

DER GARANTIESCHEIN

für „BIO-MASTER“ Zentralheizungskessel

Fabriknummer des Zentralheizungskessels Leistung: KW

Datum der Herstellung
Monat-Jahr Das Signet und Unterschrift des HERSTELLERS

.....
Datum des Verkaufs (zum Ausfüllen durch den Verkäufer) *Das Signet und Unterschrift des Verkäufers*

Die Beschwerde kann nur unter der Bedingung anerkannt werden, wenn die Montage der Zentralheizungskessel von einer befugten Fachkraft ausgeführt wurde und nach der früher durchgeführten Begutachtung und der positiven Abschätzung des Schornsteinleitungszustands.

**GARANTIESCHEIN
DES DAS ZENTRALHEIZUNGSKESSEL INSTALLIERENDEN
BETRIEBS**

für das „BIO-MASTER“ Zentralheizungskessel KW

Hiermit erteilen wir die Garantie für die Zeit von Monate

seid dem Montagedatum – auf den richtigen, hermetischen und mit den Hinweisen der betriebs-technischen Dokumentation übereinstimmenden Anschluss des Heizungskessels an die Installation und an den Schornstein.

.....
Datum der Montage

.....
Unterschrift